

STAR TREK

LES DOSSIERS OFFICIELS

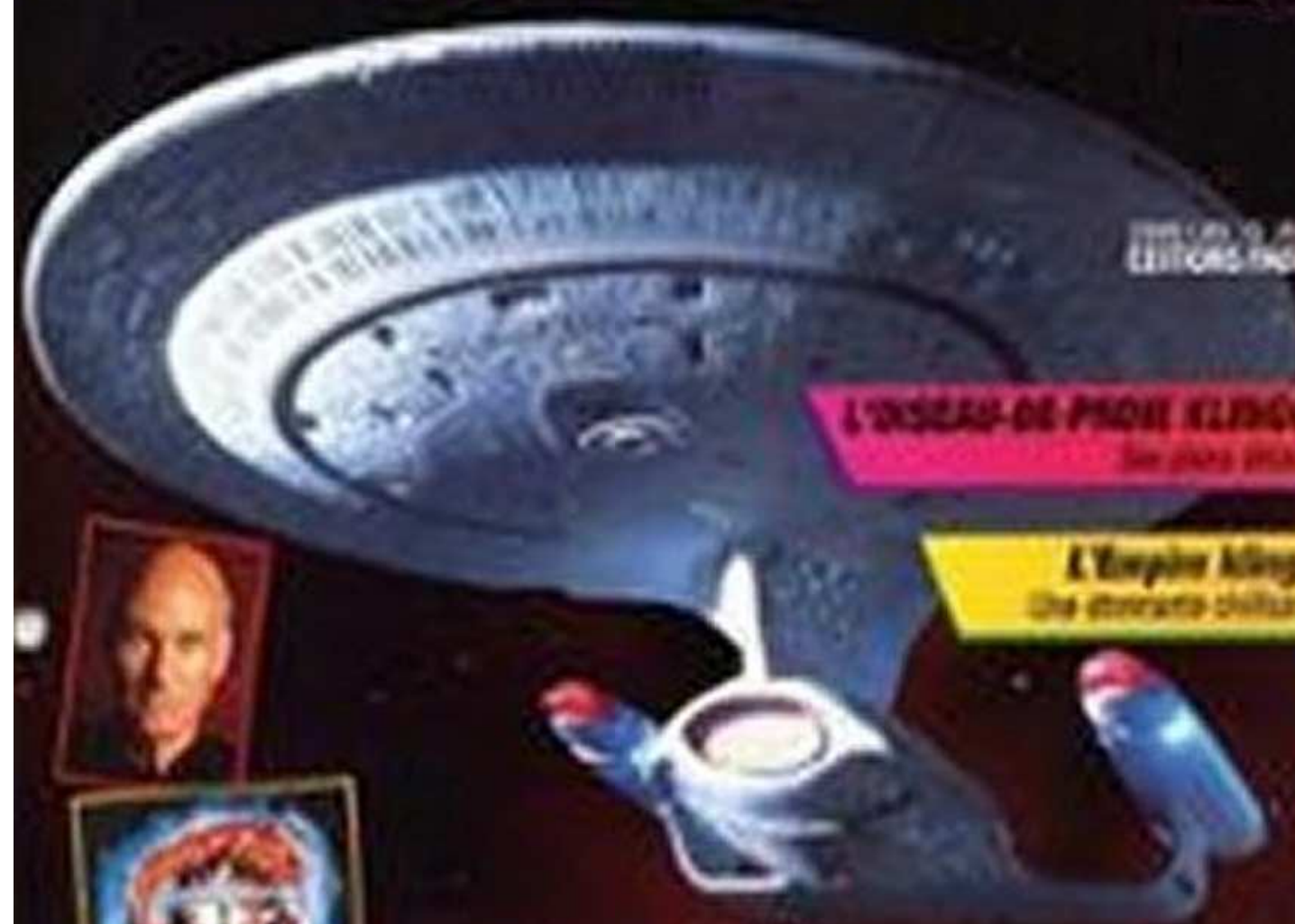

avec les 30 ans
EDITIONS FRANCE

L'ORDRE DE PROIE KLINGON
Le plus grand

L'Empire Klingon
Le dernier chef-d'œuvre

Le développement des Klingons
Un monde à part

STAR TREK en 3D de temps
La 3D est maintenant là

U.S.S. ENTERPRISE NCC-1701-D
Les détails pour les intimes

Vaisseaux · Personnages · Histoire · Technologie · Épisodes · Glossaire





AUTRES FICHES DE CE DOSSIER...

- 2 LES UNIFORMES DE STARFLEET : ANNÉE 2266
- 3 LES UNIFORMES DE STARFLEET : ANNÉE 2271
- 4 LES UNIFORMES DE STARFLEET : ANNÉE 2285
- 5 LES UNIFORMES DE STARFLEET : ANNÉE 2364

Les uniformes de Starfleet : année 2254

Depuis sa création par une charte de la **Fédération** en 2161, **Starfleet** a doté ses équipages de plusieurs modèles d'uniformes. L'un des premiers uniformes d'ordonnance est présenté par l'équipage de l'**U.S.S. Enterprise NCC-1701** lors de sa mission sur **Talos IV** en 2254.

Conformément aux traditions militaires de la Terre, les uniformes et les grades en vigueur au sein de **Starfleet** contribuent à la discipline nécessaire à toute organisation efficace. Tous les officiers se doivent de porter la tenue réglementaire pendant leur service. L'uniforme de Starfleet est conçu pour préserver le confort et la liberté de mouvement, tout en respectant les contraintes propres aux tenues militaires.

Un simple insigne figurant sur la poitrine des uniformes, côté gauche, désigne le vaisseau de celui qui l'arbore – dans le cas présent, l'**U.S.S. Enterprise NCC-1701**. Plus tard, ce symbole sera adopté par tous les membres de la flotte spatiale fédérale.

Code chromatique

Les coloris du haut d'uniforme sont jaune moutarde pour le personnel de commandement et de la direction des opérations, bleu pour le personnel médical et scientifique. Ces hauts, à manches longues, portent un gros col côtelé. Les pantalons, relativement courts, sont noirs,

▶ Voici les hauts des uniformes masculin et féminin portés par les membres d'équipage de l'U.S.S. Enterprise NCC-1701 en 2254. Notez la différence de forme du col.



tout comme les bottines. Les variations sur ce thème de base comprennent les vestes portées par les détachements quittant le vaisseau. Certains techniciens et membres du personnel

médical portent aussi une combinaison et un ceinturon.

Ces uniformes resteront en usage réglementaire jusqu'en 2266.

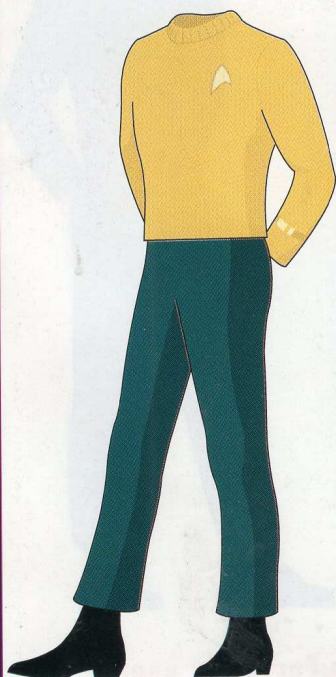

CAPITAINE
HAUT JAUNE MOUTARDE
(ex. : capitaine Pike)

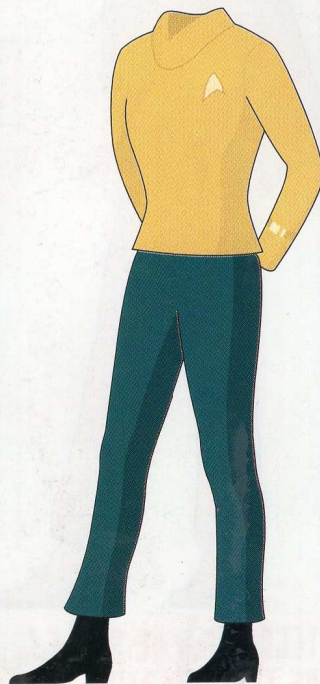

OFFICIER
HAUT JAUNE MOUTARDE
Ex. : Numéro Un

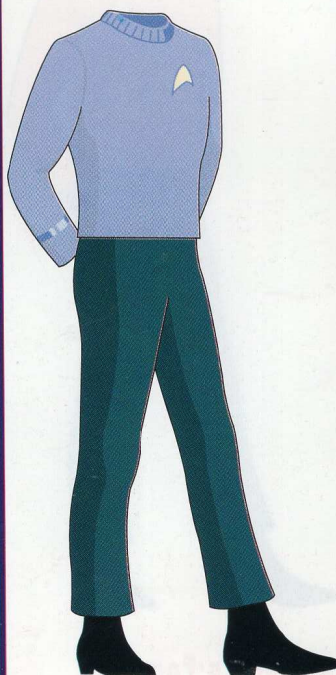

OFFICIER SCIENTIFIQUE
HAUT BLEU
Ex. : M. Spock

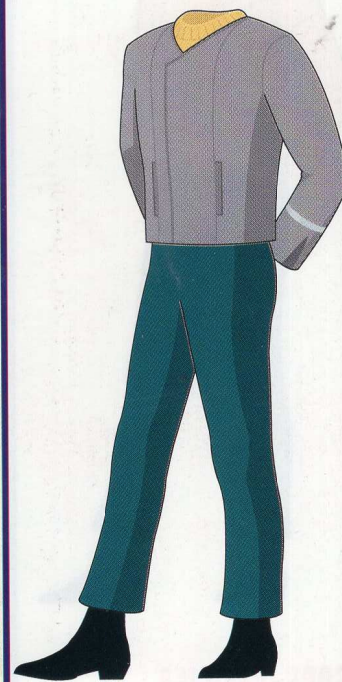

UNIFORME DE COMBAT
HAUT BLEU-GRIS
Porté en mission d'exploration



Les uniformes de Starfleet : année 2254

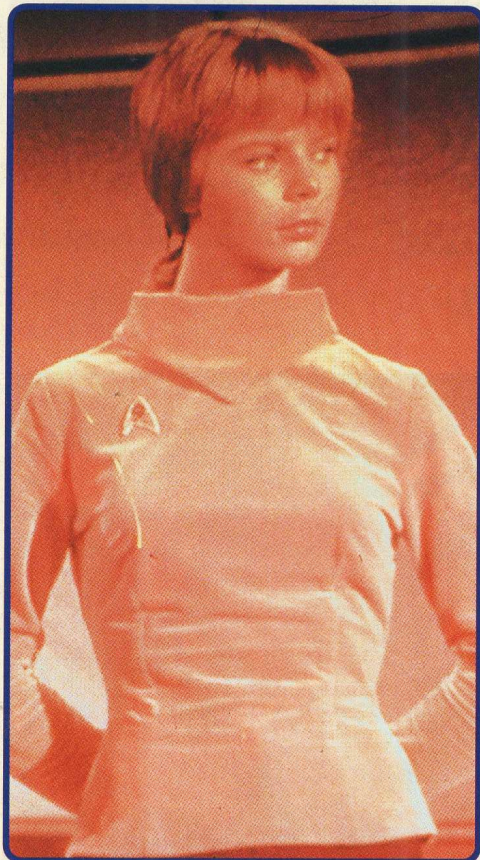

▲ Le haut d'uniforme féminin réglementaire de couleur moutarde, porté ici par le sous-officier Colt.

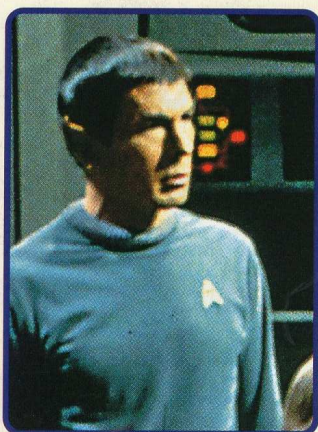

▲ Le haut de l'uniforme masculin en version bleue, porté par M. Spock.



▲ Le capitaine Pike, entouré du sous-officier Colt et de Numéro Un, qui arborent toutes deux la veste portée par le personnel en mission.

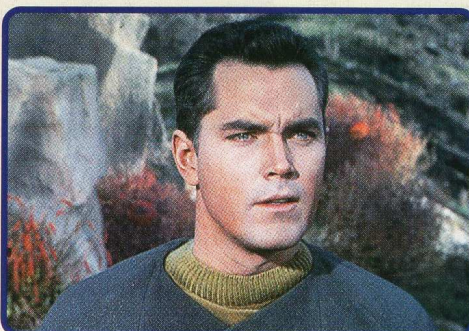

▲ Pour quitter son vaisseau, Pike a revêtu le haut bleu porté par tous les membres d'un détachement.

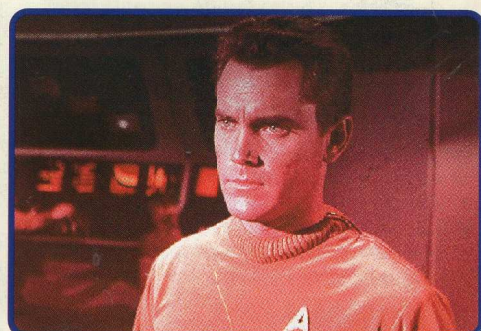

▲ Le capitaine Pike sur la passerelle, dans son uniforme d'ordonnance à haut couleur moutarde.

SOUS-OFFICIER
HAUT MOUTARDE FONCÉ
Ex : sous-officier Colt

MEMBRE D'ÉQUIPAGE
HAUT MOUTARDE FONCÉ
Ex : Joe Tyler

TECHNICIEN DE SALLE DE TÉLÉPORTATION
COMBINAISON MOUTARDE
Ex : chef Pitcairn

MÉDECIN DE BORD
COMBINAISON BLEUE AVEC CEINTURON
Ex : Dr Phillip Boyce

Le matériel de Starfleet: 2254

Dans les années 2250, Starfleet a mis au point un modèle de communicateur portable d'un design appelé à un bel avenir; par ailleurs, les détachements en mission sur les planètes utilisent encore des armes à laser.

L'équipement dont sont pourvus les détachements de Starfleet peut varier d'une mission à l'autre, mais certaines armes et certains dispositifs de communication sont emportés en toutes circonstances. Avant l'adoption généralisée des fuseurs, en 2365, le pistolet-laser demeure courant.

Les lasers portatifs de 2254, dont le réglage s'effectue au moyen de bagues rotatives sur le canon, ne sont pas aussi puissants que les

fuseurs à venir. De plus gros lasers, rappelant par leur aspect les canons d'artillerie, sont parfois employés (rarement toutefois, du fait de leur taille peu pratique), notamment pour percer la roche.

Les communications sol-sol et vaisseau-sol entre les détachements et les spatonefs font appel au communicateur standard. Le modèle utilisé en 2254, beaucoup plus volumineux que ses successeurs, intègre une antenne dans le couvercle.



▲ Le laser d'ordonnance que Starfleet utilise dans les années 2250 est une arme plus imposante que celles de la décennie suivante, mais il opère selon le même principe: il utilise la lumière et non l'énergie phasée.

PISTOLET-LASER 2254

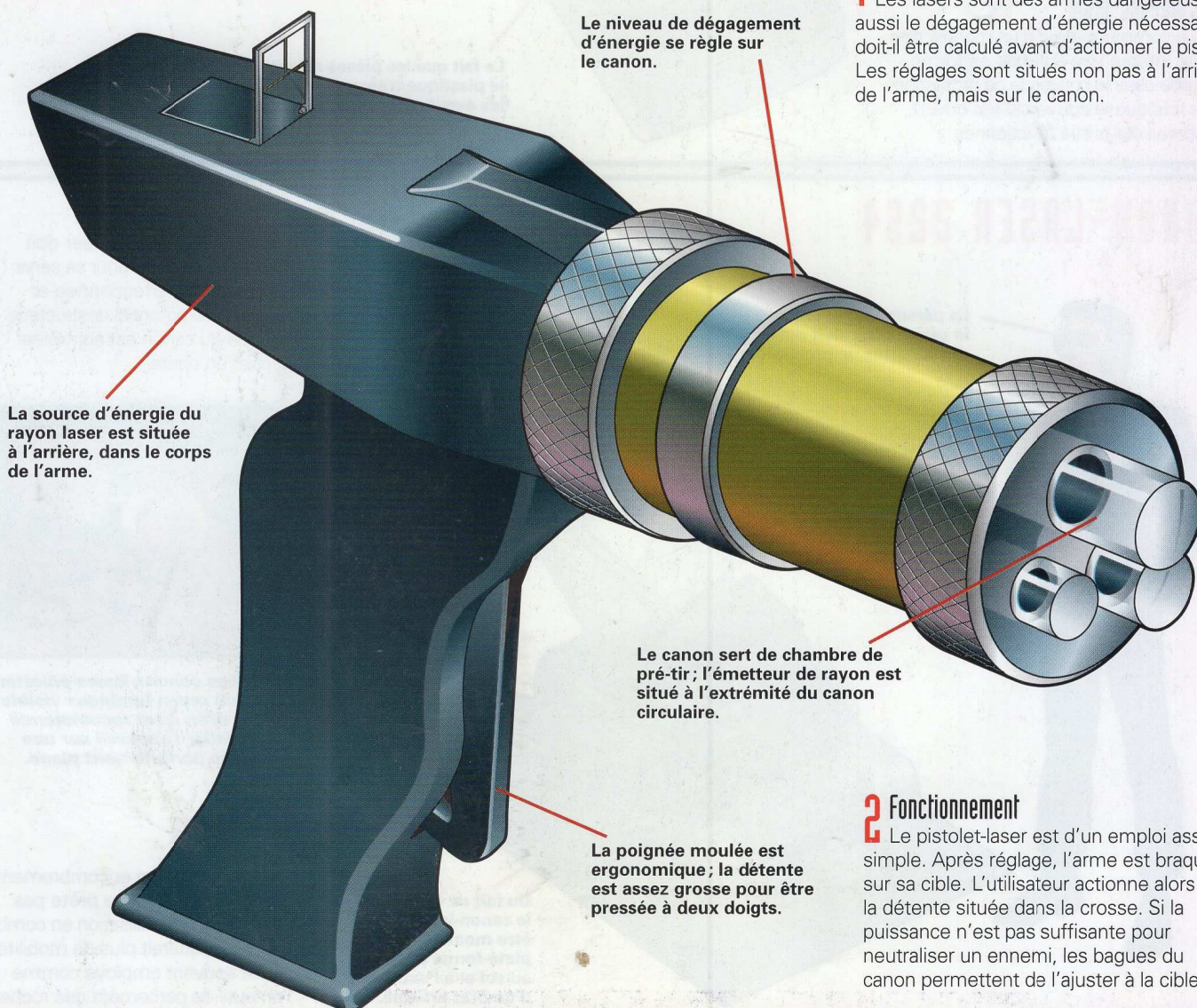

La source d'énergie du rayon laser est située à l'arrière, dans le corps de l'arme.

Le niveau de dégagement d'énergie se règle sur le canon.

Le canon sert de chambre de pré-tir; l'émetteur de rayon est situé à l'extrémité du canon circulaire.

La poignée moulée est ergonomique; la détente est assez grosse pour être pressée à deux doigts.

1 Réglages

Les lasers sont des armes dangereuses, aussi le dégagement d'énergie nécessaire doit-il être calculé avant d'actionner le pistolet. Les réglages sont situés non pas à l'arrière de l'arme, mais sur le canon.

2 Fonctionnement

Le pistolet-laser est d'un emploi assez simple. Après réglage, l'arme est braquée sur sa cible. L'utilisateur actionne alors la détente située dans la crosse. Si la puissance n'est pas suffisante pour neutraliser un ennemi, les bagues du canon permettent de l'ajuster à la cible.

Le matériel de Starfleet: 2254

COMMUNICATEUR 2254



1 Le communicateur de Starfleet modèle 2254 est un appareil sans complexité dont le design inspirera fortement celui de ses successeurs, notamment par la conception de son antenne.

Les pièces internes du communicateur sont visibles quand la grille est ouverte.

2 L'antenne-grille

Ce communicateur d'un modèle très sobre intègre une antenne en forme de grille dans le couvercle de protection. Dès lors que le couvercle est ouvert, l'appareil est prêt à fonctionner.

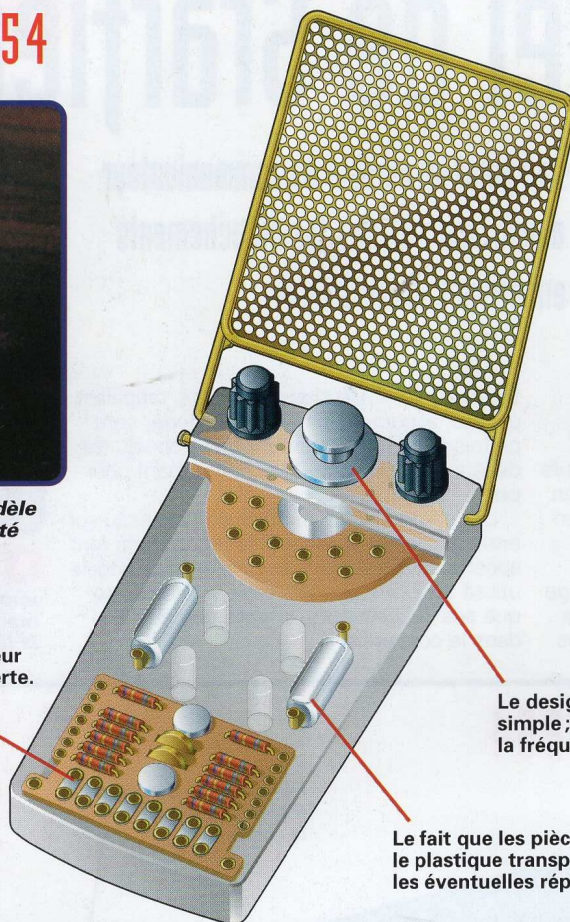

Le design du communicateur est fort simple; les boutons servent à régler la fréquence et le volume.

Le fait que les pièces soient visibles à travers le plastique transparent facilite grandement les éventuelles réparations.

1 Utilisations

Le communicateur, qui constitue un lien vital entre les membres d'un détachement et leur vaisseau, peut servir en outre aux liaisons entre différents astronefs.



1 Pour mettre en marche le communicateur, il suffit d'ouvrir le couvercle-antenne. Les réglages de volume et de canaux se font manuellement.

CANON-LASER 2254



Le personnel qui utilise le canon-laser doit porter des lunettes de protection.

Ce canon-laser fort puissant dispose d'un système de guidage très perfectionné.

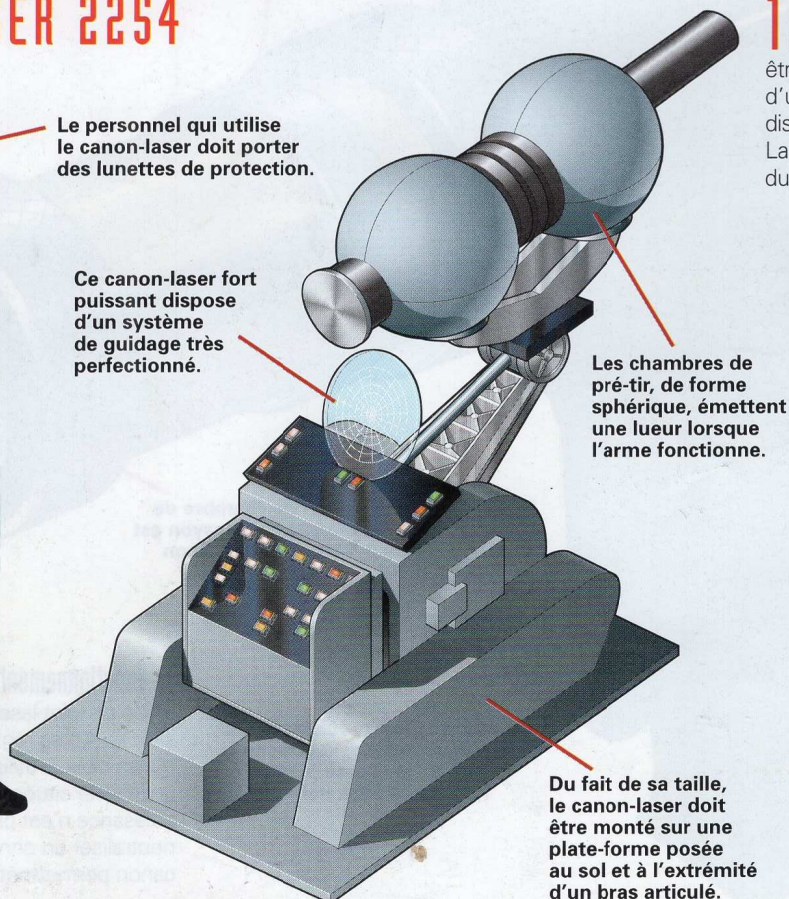

Les chambres de pré-tir, de forme sphérique, émettent une lueur lorsque l'arme fonctionne.

Du fait de sa taille, le canon-laser doit être monté sur une plate-forme posée au sol et à l'extrémité d'un bras articulé.

1 L'opérateur

L'utilisateur d'un canon-laser doit être spécialement formé pour se servir d'une arme aussi perfectionnée et disposant d'un tel potentiel destructeur. La puissance du canon est contrôlée du spatonef en orbite.

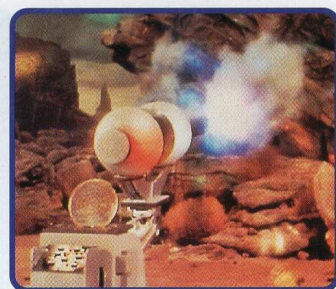

1 Les canons-lasers émettent un rayon lumineux visible. Pour tirer, il est recommandé d'installer l'appareil sur une surface parfaitement plane.

2 Utilisations

Du fait de son encombrement, le canon-laser ne se prête pas toujours à une utilisation en combat, qui nécessiterait plus de mobilité. Il est souvent employé comme un outil de percement des roches.

Les uniformes de Starfleet : année 2266

Après les uniformes purement utilitaires des années précédentes, les tenues adoptées par Starfleet en 2266 instaurent une différenciation plus marquée entre les sexes et inaugurent une élégante tunique réservée aux capitaines.

Par ses effets pratiques – différenciation plus nette – comme par ses effets psychologiques à bord de l'espace confiné que constitue un spatonef, les variantes introduites en 2266 par **Starfleet** dans le domaine des uniformes préservent les grandes lignes stylistiques des uniformes précédents, mais accentuent la palette des coloris des tuniques.

Les officiers occupant des postes de commandement conservent la livrée vert et or, mais un ton plus franchement moutarde ne tarde pas à être en vogue. Le bleu est toujours la couleur des sciences ; le changement le plus marquant concerne les opérations : un rouge vif remplace l'ocre clair.

Hormis les modifications de couleurs, l'innovation majeure réside dans la mise en évidence des grades. Alors que les rayures n'indiquaient que les positions de capitaine, d'officier et de membre d'équipage, des galons dorés arborés à la manche traduisent plus précisément le grade – toutefois, les sous-officiers et hommes du rang ne bénéficient pas de cette évolution.

Col noir et bottes plus hautes figurent parmi les autres nouveautés, mais la modification la plus notable a trait au sexe : presque toutes les femmes, officiers ou membres d'équipage,

portent minijupe et col droit : c'est la première fois en plus de 125 ans que des changements significatifs marquent des styles différents pour les humains hommes et femmes.

Sciences et médecine

Il est une exception à la tunique standard : le personnel médical porte du bleu, mais dans une étoffe métallisée. Les officiers peuvent choisir une tunique de bloc à manches courtes, de coupe ordinaire, dont le col révèle un maillot de corps noir ; les femmes ont une minirobe, et un col de même couleur. En outre, l'insigne du vaisseau que les infirmières portent sur la poitrine comprend une croix rouge – c'est la seule variante par rapport aux autres insignes de fonction.

Le tissu métallisé employé pour le personnel médical de permanence l'est aussi pour les tenues de cérémonie, qui reprennent le thème chromatique des tuniques mais accordent une place de choix aux décorations, arborées sur le sein gauche. Les officiers ont également

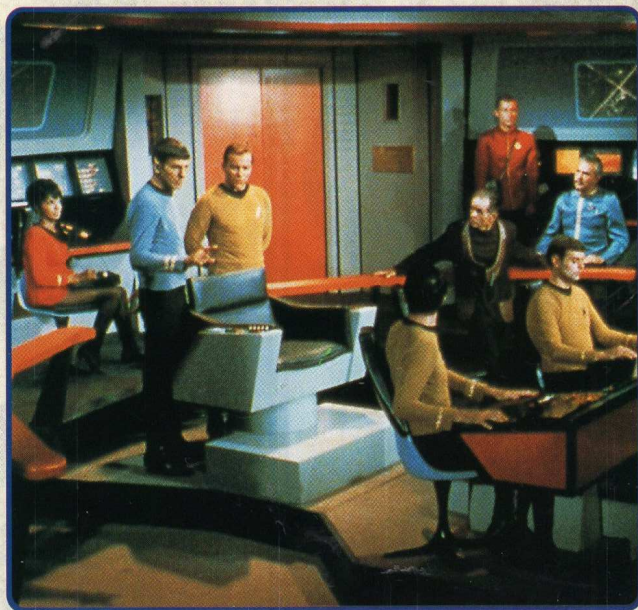

▲ Lorsque des membres de Starfleet se regroupent, vêtus d'uniformes variés, la scène est plutôt colorée ! On voit ici des tenues de cérémonie, des tenues masculines et féminines, et des coloris indiquant l'appartenance aux services scientifiques et médicaux, aux équipes de commandement, ainsi qu'au secteur des opérations.

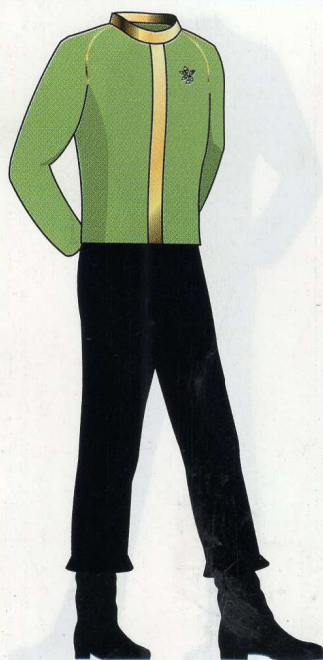

TENUE DE CÉRÉMONIE
TUNIQUE VERTE (CAPITAINE)

Ex. : Capitaine Kirk

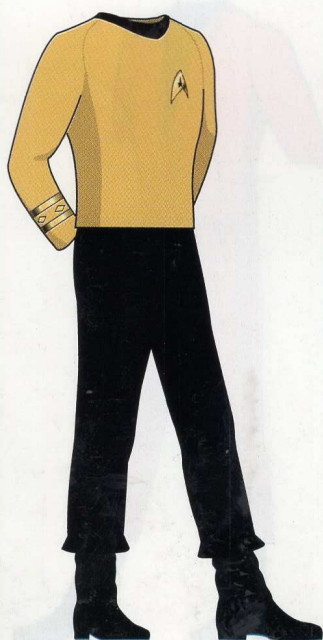

CAPITAINE
HAUT JAUNE MOUTARDE

Ex. : Capitaine Kirk

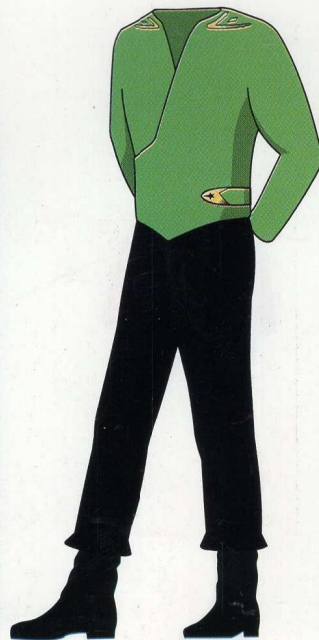

CAPITAINE (AUTRE TENUE)
TUNIQUE PORTEFEUILLE VERT CLAIR

Ex. : Capitaine Kirk

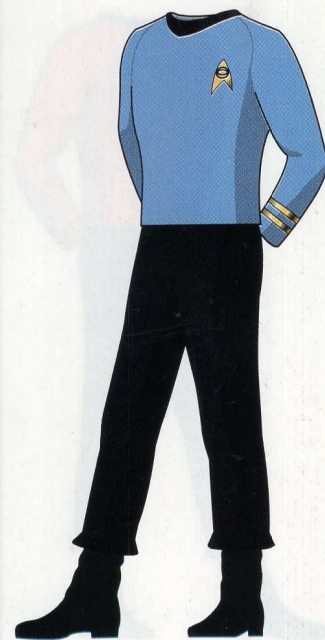

OFFICIER SCIENTIFIQUE
HAUT BLEU

Ex. : M. Spock

Les uniformes de STARFLEET : année 2266

le droit, sur demande, de personnaliser leur uniforme de cérémonie en l'honneur de leur culture ou de leur origine ethnique.

Toutefois, là encore les sexes sont différenciés : la tunique de cérémonie des hommes comporte un col à la Nehru et des attaches sur le devant

– des passementeries dorées plus ou moins abondantes traduisent le grade – alors que la tenue féminine, faite de la même étoffe métallisée, comprend la jupe normale et l'ajout d'une ganse dorée sur le col noir.

Les décorations sont plus difficiles à positionner de façon esthétique sur une telle tenue.

Parmi les options, les commandants peuvent choisir une tunique portefeuille vert clair à col en V; l'insigne de vaisseau n'est pas sur la poitrine mais sur la hanche gauche. Le grade est indiqué par les habituels galons, à l'épaule d'abord, puis sur les manchettes un an plus tard.

En fonction des tâches à

accomplir, il existe aussi des tenues de détente, des combinaisons de différentes couleurs – selon les divisions – pour les techniciens, une combinaison comparable pour les patients des services médicaux, ainsi que des tenues de protection adaptées à différents environnements.

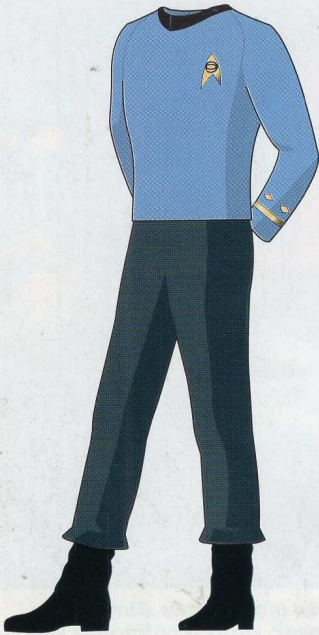

OFFICIER MÉDICAL

HAUT BLEU

Ex. : Dr McCoy

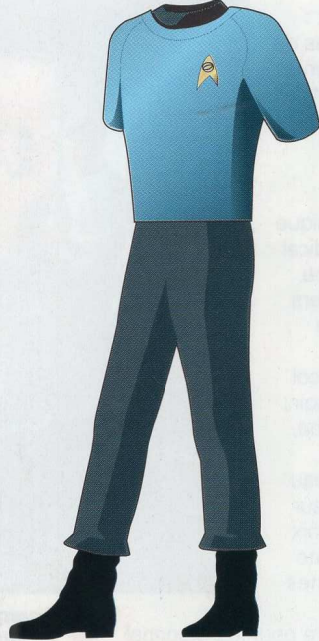

OFFICIER MÉDICAL

HAUT BLEU MÉTALLIQUE

Ex. : Dr McCoy

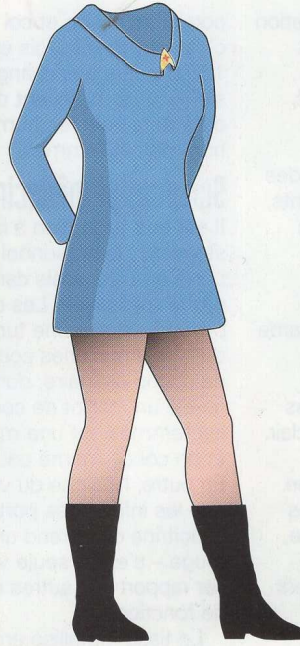

INFIRMIÈRE

MINIROBE BLEUE

Ex. : Infirmière Chapel

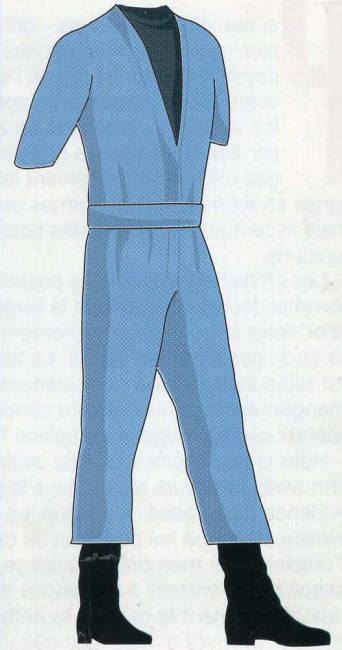

PATIENT (INFIRMERIE)

COMBINAISON BLEUE AVEC CEINTURE

Ex : Les patients de l'infirmerie

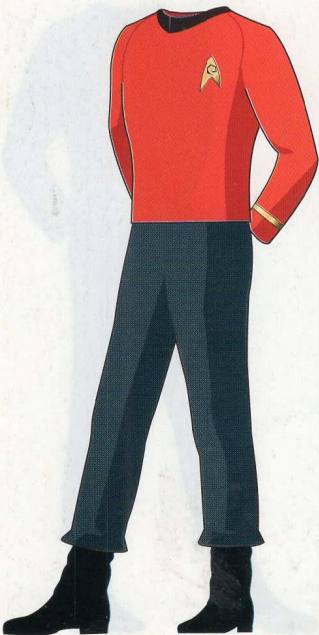

MEMBRE D'ÉQUIPAGE (HOMME)

HAUT ROUGE

Ex. : Services de sécurité

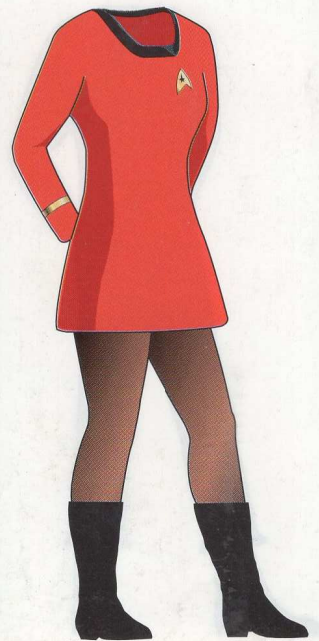

MEMBRE D'ÉQUIPAGE (FEMME)

MINIROBE ROUGE

Ex. : Lieutenant Uhura



TECHNICIEN INGÉNIERIE ET OPERATIONS

COMBINAISON ROUGE AVEC CEINTURE

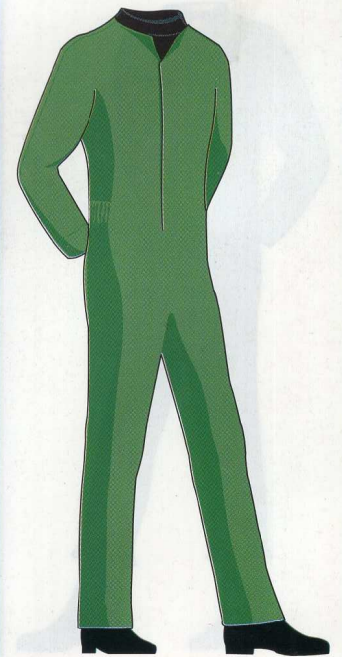

COLON DE LA FÉDÉRATION UNIE DES PLANÈTES

COMBINAISON VERTE

Les insignes d'uniformes de Starfleet : avant 2268

Au milieu du **XXIII^e** siècle, il suffit de jeter un coup d'œil sur l'uniforme d'un officier de **Starfleet** pour identifier son grade, son domaine de compétence et le spationef à bord duquel il sert — tout cela, grâce à divers insignes d'une grande simplicité.

Jusqu'en 2277, le symbole en forme de pointe de flèche désormais adopté par les badges-communicateurs de tous les uniformes de **Starfleet** est caractéristique de l'**U.S.S. Enterprise NCC-1701**.

Les trois versions majeures de ce symbole, portées par les membres d'équipage sur le côté gauche de la poitrine des uniformes d'ordonnance, permettent de différencier le personnel de commandement, les scientifiques et les techniciens. Par ailleurs, l'**infirmière Christine Chapel**

arbore parfois un badge orné d'une croix rouge.

Tous ces insignes présentent un fond doré et un pourtour noir. Le symbole de la division est également souligné de noir, et chaque domaine d'activité est en outre distingué par la couleur de la chemise.

Différents vaisseaux, différents symboles

D'autres spationefs de la **Fédération** possèdent également leurs propres insignes : ainsi, ceux de l'**U.S.S. Exeter** comprennent un rectangle allongé de couleur dorée et un motif de fond répétitif de couleur noire. Le symbole

de la division et la couleur des chemises demeurent identiques quel que soit le vaisseau.

Sur les anciens uniformes de certains détachements, on trouve aussi l'emblème de la **Terre Unie**, figurant la planète Terre avec son continent américain en évidence. La Terre, sillonnée de lignes de longitude et de latitude, est encadrée de deux rameaux d'olivier. Le nom du vaisseau est inscrit au-dessous.

Une variante de cet emblème, qui représente les rameaux d'olivier entourant un outil stylisé, continuera d'être porté jusqu'en 2264 par le personnel médical et les techniciens.

COMMANDEMENT

L'insigne de commandement, commun à tous les spationefs des années 2260, représente une étoile allongée à l'intérieur du badge du vaisseau, porté sur une chemise de couleur moutarde.

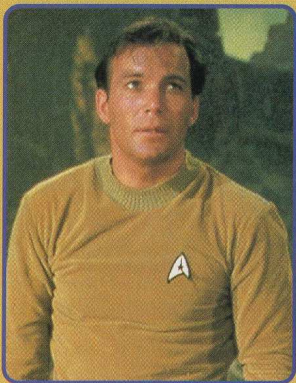

Le capitaine James T. Kirk porte l'insigne de commandement de l'**U.S.S. ENTERPRISE** sur une chemise moutarde.

SCIENCES

Le symbole qui identifie le personnel scientifique et médical est une planète stylisée, constituée de deux cercles ; il se porte sur une chemise bleue.

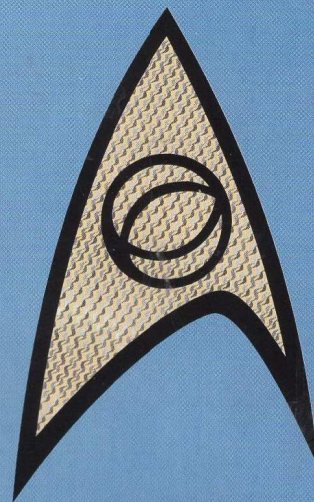
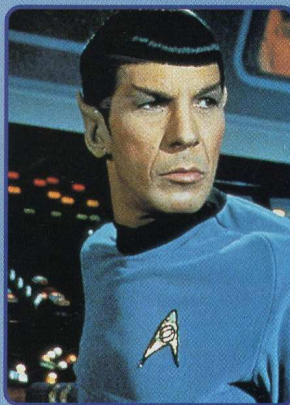

Les scientifiques tels que Spock ont un symbole et une couleur de chemise communs avec le personnel médical.

PERSONNEL TECHNIQUE

Un symbole très stylisé figurant un outil incurvé distingue le personnel technique. Les ingénieurs de Starfleet portent cet insigne sur une chemise rouge.

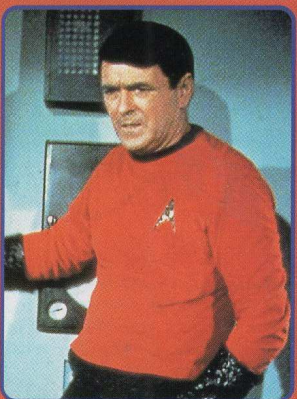

Le personnel technique arbore un badge contenant un symbole en forme de spirale, porté sur une chemise rouge.

PERSONNEL INFIRMIER

Il porte souvent le symbole commun au personnel médical et scientifique, mais cet insigne est parfois remplacé par ce symbole rouge — la couleur de la chemise reste le bleu.

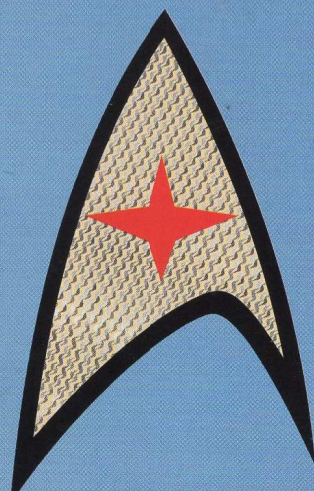

L'insigne fréquemment arboré par les infirmières de Starfleet est dérivé de celui de la Croix-Rouge, vieux de quatre siècles.

Les insignes d'uniformes de Starfleet : avant 2268

COMBINAISONS : 2254

L'emblème de la Terre Unie, représentant cette planète enserrée entre deux branches d'olivier, est utilisé sur les combinaisons de la flotte fédérale jusqu'en 2254.

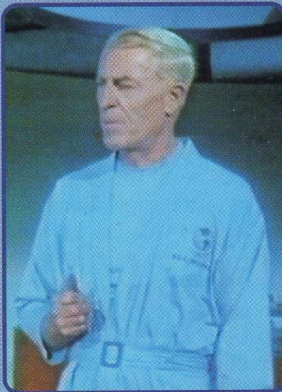

U.S.S. ENTERPRISE

L'insigne de la Terre Unie, visible ici sur la combinaison du Dr Philip Boyce, figure aussi sur les vestes grises que portent les membres des détachements des vaisseaux en mission sur des planètes. Le nom du spatonef est inscrit sous l'emblème.

PERSONNEL MÉDICAL ET TECHNIQUE : 2264

Jusqu'en 2264, les membres du personnel médical et technique arborent fréquemment ce symbole, figurant un outil stylisé, sur leur combinaison d'ordonnance seulement.

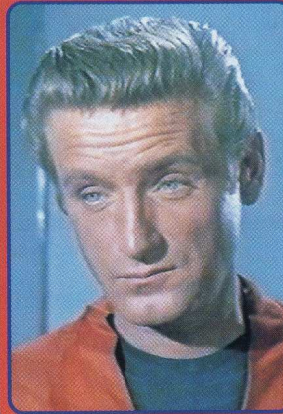

U.S.S. ENTERPRISE

Les techniciens continuent de porter sur leur combinaison cet emblème stylisé sous lequel est inscrit le nom de leur vaisseau. Les badges plus familiers se portent seulement sur les tuniques et sur les robes.

U.S.S. ANTARES

L'insigne des membres d'équipage de l'**U.S.S. Antares** ressemble beaucoup à celui de l'**U.S.S. Enterprise**. La forme générale triangulaire est très proche, mais deux excroissances donnent à ce badge une forme d'étoile.

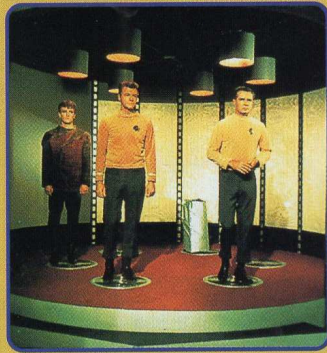

Des membres d'équipage de l'**U.S.S. ANTARES** se téléportent à bord de l'**U.S.S. ENTERPRISE** avec le jeune Terrien Charles Evans. Les deux équipages se distinguent par leurs insignes.

U.S.S. EXETER

Cet insigne, constitué d'un rectangle doré orné de cinq cercles, est porté par l'équipage de l'**U.S.S. Exeter**, et notamment par le commandant de ce vaisseau de la Fédération, le capitaine Ronald Tracy.

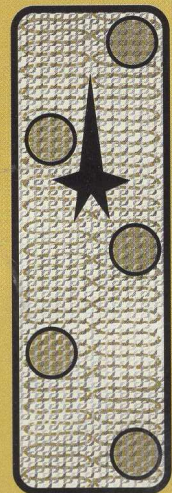
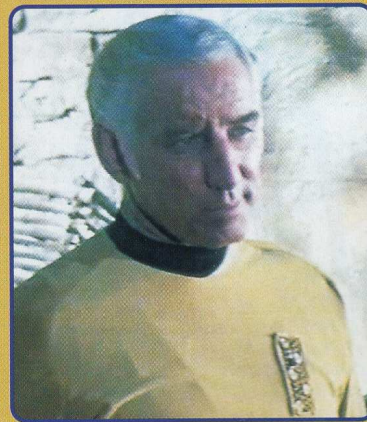

Le capitaine Tracy porte la version « commandement » de l'insigne de l'**U.S.S. EXETER** sur une chemise moutarde.

U.S.S. CONSTELLATION

Ce motif abstrait figure sur l'uniforme des membres d'équipage de l'**U.S.S. Constellation**. On voit ici le badge dans sa version « commandement », tel que le porte le commodore Matt Decker.

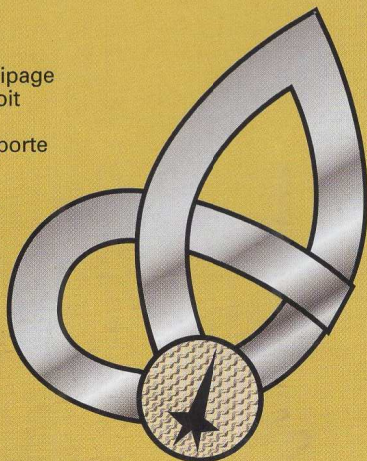

Le commodore Matt Decker, de l'infortuné spatonef **U.S.S. CONSTITUTION**, porte la version « commandement » de l'insigne propre à son bâtiment.

STARFLEET COMMAND

Les membres de haut rang de **Starfleet Command**, tel Arel Shaw, avocate auprès de la Présidence du Tribunal de cassation, arborent cet emblème stylisé figurant l'explosion d'une étoile.

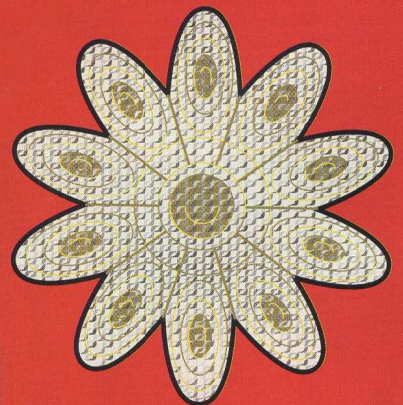

Tous les officiers de haut rang de **Starfleet Command** portent cet insigne, qui n'est pas spécifique à un spatonef particulier. Contrairement aux insignes de vaisseau, il figure aussi sur les uniformes d'apparat.

Les insignes des grades de Starfleet : 2266

Les uniformes de Starfleet de la fin des années 2260 intègrent une indication du grade : une série de soutaches dorées, continues ou brisées, autour des poignets de la tunique, désignent les rangs, de celui de lieutenant à celui de commodore.

Dans les années 2250, la désignation des grades sur les uniformes de Starfleet est fort simple : les sous-officiers et officiers arborent un galon sur la manche. Il n'y a pas encore de différenciation pour le capitaine. Plus tard, ce dernier portera une double soutache dorée, mais il faudra attendre 2266 pour qu'un système couvrant tous les rangs élevés soit adopté.

Outre les nouveaux coloris correspondant aux divers départements des spatonefs, les uniformes introduits en 2266 sont dotés d'insignes permettant d'identifier les grades allant de lieutenant à commodore. Ces insignes, reconnaissables d'un simple coup d'œil, se présentent sous la forme de galons dorés sur la manche, au niveau du poignet. Ces soutaches forment des lignes continues ou brisées – une bande continue pour le lieutenant, deux bandes continues bordant une bande dorée plus large pour le commodore. Les enseignes et le personnel du rang ne portent pas de signe de grade.

S'ajoutant aux coloris propres à chaque division et aux marques spécifiques à chaque spatonef, l'insigne de grade complète un système à la fois simple et efficace permettant d'identifier instantanément le vaisseau, la division et le grade d'un officier – par exemple, on saura immédiatement qu'un officier portant une tunique bleue, avec un galon doré continu à la manche et l'emblème propre à l'*U.S.S. Enterprise* est un officier scientifique servant à bord dudit vaisseau et détenant le grade de lieutenant. Dans la mesure où les équipages des spatonefs deviennent



▲ Une équipe de Starfleet en mission – et le plus souvent aussi l'équipage d'une petite navette – comprend des représentants de plusieurs grades, de l'homme du rang au capitaine. Les insignes bien en évidence sur les manches permettent de distinguer aisément l'ordre hiérarchique.

à cette époque trop importants pour que le capitaine puisse en connaître personnellement chacun des membres, ce système se révèle rapidement précieux.

On note un seul écart : il arrive que les capitaines qui adoptent la tunique verte arborent leurs galons à l'épaule et non

au poignet. Ce type d'uniforme est remplacé dans les années 2270, le système d'insignes de grades étant maintenu sous une forme simplifiée. Les grades s'affichent à la manche ou sur les hauts d'uniforme à manches courtes, par le biais d'une série de barrettes sur des épaulettes.

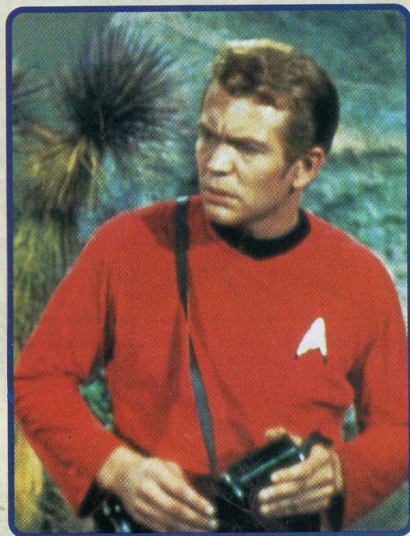

▲ Les insignes de manche sont réservés aux officiers de Starfleet. Les hommes du rang et les enseignes, eux, n'affichent pas leur grade.



▲ Grâce à l'insigne de manche, le statut d'un officier est apparent à chaque instant. Un capitaine se reconnaît parfois aussi à une tunique verte telle que n'en porte aucun autre membre d'équipage.



▲ Les insignes de manche ne figurent pas sur les uniformes de cérémonie : le grade est alors indiqué par l'épaisseur du galon doré sur le devant de la tunique. Les coloris spécifiques aux divisions sont conservés.

Les insignes des grades de Starfleet : 2266

COMMODORE

Le grade de commodore est l'un des plus élevés dans **Starfleet**. Les commodores peuvent occuper des fonctions variées, mais on les trouve d'ordinaire à la tête d'un astronef ou d'une base spatiale. L'indication de leur grade constitue le plus complexe des insignes de manche : large bande dorée encadrée d'épais galons, dorés eux aussi. Hormis ces soutaches, aucun autre signe ne distingue la tenue du commodore des tuniques moutarde des autres officiers supérieurs.



Le commodore **Matt Decker** est l'officier commandant l'**U.S.S. CONSTELLATION** – cette fonction n'est pas différente de celle d'un capitaine de spationef. De par son grade toutefois, **Decker** prend le pas sur le capitaine **Kirk**, et il en tire parti lorsqu'ils sont en désaccord.

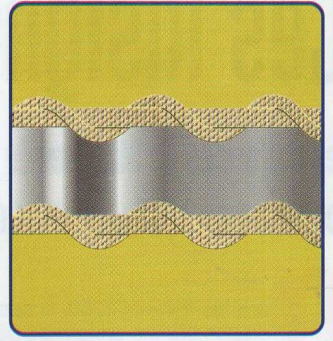

CAPITAINE

Le grade de capitaine se traduit par trois galons dorés ; celui du milieu forme une ligne brisée. L'insigne de grade figure toujours sur la manche des tuniques moutarde, mais, sur les tuniques vertes portées pendant une brève période à la fin des années 2260, il prend parfois l'aspect d'un galon d'épaulette en « V » (sur cette version, il n'y a pas d'insigne de manche). La couleur même de la tunique verte permet de distinguer un capitaine de façon beaucoup plus nette que les galons, ce qui peut s'avérer particulièrement important lors d'une mission sur le terrain.



Au long de sa longue et brillante carrière dans **Starfleet**, **James T. Kirk** porte de nombreux uniformes et détient de nombreux grades – de celui d'enseigne à celui d'amiral. On se souvient surtout de lui en tant que capitaine du fameux **U.S.S. ENTERPRISE NCC-1701**.

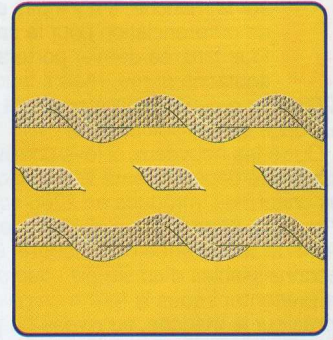

COMMANDER

Bien que l'officier en second à bord d'un spationef détienne généralement le grade de commander et soit à l'évidence un officier assurant une fonction de commandement, il – ou elle – peut conserver la couleur de tunique correspondant à sa spécialité (le bleu des services scientifiques et médicaux, par exemple) plutôt que d'adopter la couleur moutarde du commandement. En tout état de cause, sa position hiérarchique est nettement affirmée par l'insigne de grade porté à la manche et constitué de deux galons dorés continus.



M. Spock, commandant en second du capitaine **Kirk** et officier scientifique de l'**U.S.S. ENTERPRISE**, porte la tunique bleue du département scientifique, sa fonction de commandement étant affichée par l'insigne qui figure sur ses manches.

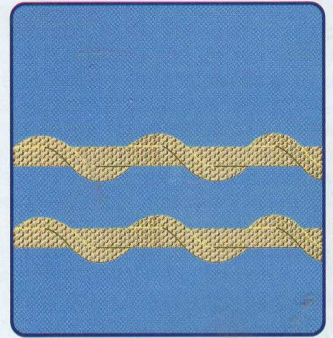

LIEUTENANT COMMANDER

Les lieutenants commanders sont souvent à la tête des différents départements d'un vaisseau spatial, auquel cas ils conservent la couleur de tunique correspondant à leur domaine de spécialité : par exemple, le rouge des services techniques pour l'ingénieur-chef, le bleu des services scientifiques et médicaux pour le médecin-chef. Leur grade est représenté par deux galons dorés ; le plus proche de la main est continu, l'autre est brisé. La tunique à manches courtes que portent parfois les membres du personnel médical est dépourvue d'indication de grade.

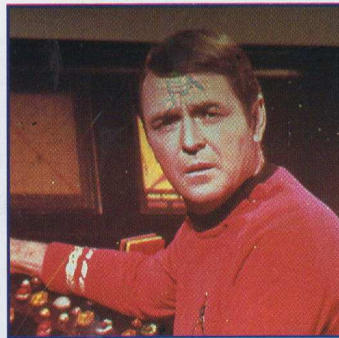

La fonction de **Montgomery Scott**, ingénieur-chef de l'**ENTERPRISE**, est traduite par la couleur rouge de sa tunique. L'insigne de manche indique son grade de lieutenant commander. Un rang montre qu'il dirige son département – certains ingénieurs n'ont pas le statut d'officier.

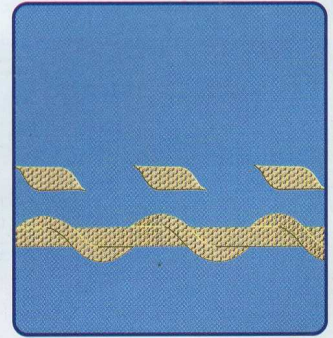

LIEUTENANT

Le grade de lieutenant, le moins élevé de tous ceux que traduisent les insignes de manche, est indiqué par un simple galon coré continu. En deçà de ce grade, les manches sont vierges de toute soutache. Aucun insigne ne distingue les enseignes, frais émoulus de l'**Académie de Starfleet**, des hommes du rang qui n'ont pas fréquenté l'Académie. De même, on ne note aucune différence visible dans les uniformes du personnel du rang. Les lieutenants travaillent dans chaque département du vaisseau, leur appartenance à une division étant indiquée par la couleur de leur tunique.



L'équipage d'un spationef compte de nombreux lieutenants ; ces officiers ont encore du chemin à parcourir pour s'élever dans la hiérarchie. Certains postes de la passerelle de commandement, tels que pilote et navigateur, sont souvent occupés par des lieutenants.

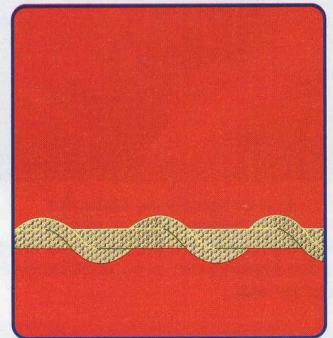

L'équipement d'ordonnance : 2266

Loin de la sécurité de leur vaisseau, les membres de **Starfleet** en mission sur une planète doivent être équipés de façon à parer à toute éventualité tout en conservant la possibilité de communiquer avec leur base.

Les uniformes de **Starfleet** des années 2260 sont conçus pour être à la fois pratiques et confortables dans la quasi-totalité des milieux que les personnels sont susceptibles de rencontrer, que ce soit à bord des vaisseaux ou en mission hors de ceux-ci. À cette époque, les lourdes vestes grises que portaient fréquemment les membres de détachements de la décennie précédente ne sont plus de mise.

Rien n'est fait pour camoufler les couleurs vives des tuniques : les officiers de **Starfleet** sont des explorateurs qui ont rarement besoin de se cacher ou de dissimuler leurs intentions aux yeux des habitants des mondes qu'ils visitent. De plus, les chemises colorées favorisent le contact visuel sur des distances relativement importantes.

Le pistolet fuseur, incorporant un petit fuseur dans une coque qui lui procure plus de puissance, se porte sur la hanche, au vu et au su de tous.

2 Les armes On espère que les êtres rencontrés au cours des missions sur les planètes seront amicaux, mais **Starfleet** sait que tel n'est pas toujours le cas. Afin de pouvoir se défendre efficacement, les membres des détachements sont généralement équipés du modèle le plus puissant du pistolet fuseur.



Le pistolet fuseur dispose de seize possibilités de réglage, qui vont d'un simple effet anesthésiant à la désintégration totale de la matière. Cette arme assure une protection contre la plupart des menaces. En cas de nécessité, elle sert même à fournir de la chaleur.



1 L'uniforme En 2266, il n'y a pas de différence entre les uniformes portés en temps normal à bord du vaisseau et ceux que revêtent les personnels en mission hors du spationef. Si l'on s'attend à ce que la planète sur laquelle un détachement doit effectuer une reconnaissance recèle des dangers particuliers, on utilisera des combinaisons spéciales de survie.

Le communicateur permet aux membres des détachements de rester en permanence en contact les uns avec les autres, mais aussi avec le vaisseau.

3 Le tricordeur Le tricordeur, contenu dans un boîtier de protection noir, se porte en bandoulière, ce qui permet à l'officier d'avoir les mains libres lorsqu'il ne se sert pas de l'appareil. Les tricordeurs médicaux sont susceptibles d'être emportés sur le terrain de la même manière.

Un boîtier noir protège le tricordeur de la poussière et des moisissures qui risqueraient de l'agresser sur les exoplanètes.

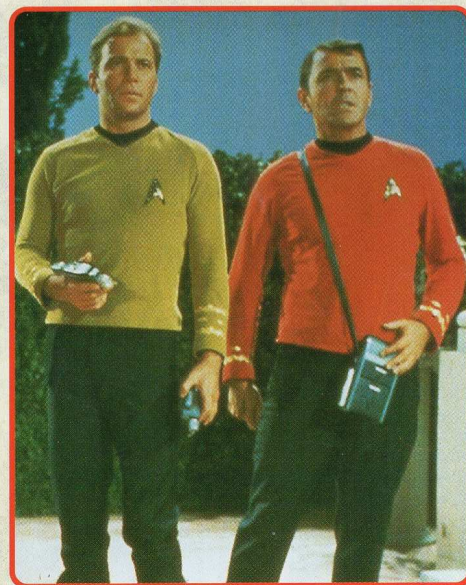

Chaque membre d'un détachement reçoit son propre équipement, ce qui constitue une sécurité supplémentaire pour le cas où les officiers seraient séparés ou conduits à opérer individuellement.

L'équipement d'ordonnance : 2266



▲ **Le communicateur assure une liaison vitale avec le vaisseau. Il permet aux membres du détachement de transmettre leurs rapports sur la mission en cours et d'appeler à l'aide s'ils se trouvent confrontés à un danger. Cet appareil émet en outre un signal-balise qui, en cas d'urgence, permet d'établir un verrouillage de téléportation.**

Les membres féminins des détachements en mission portent le pistolet fuseur à la hanche, accroché à un gros ceinturon.

4 **Les uniformes féminins** L'uniforme des membres féminins des détachements, comme celui des éléments masculins, ne diffère guère de l'uniforme standard porté à bord des vaisseaux. La seule variante notable réside dans le large ceinturon noir porté sur la robe-tunique, auquel on peut attacher divers articles dont le pistolet fuseur. L'équipement d'ordonnance fourni aux membres des détachements ne diffère pas selon le sexe.

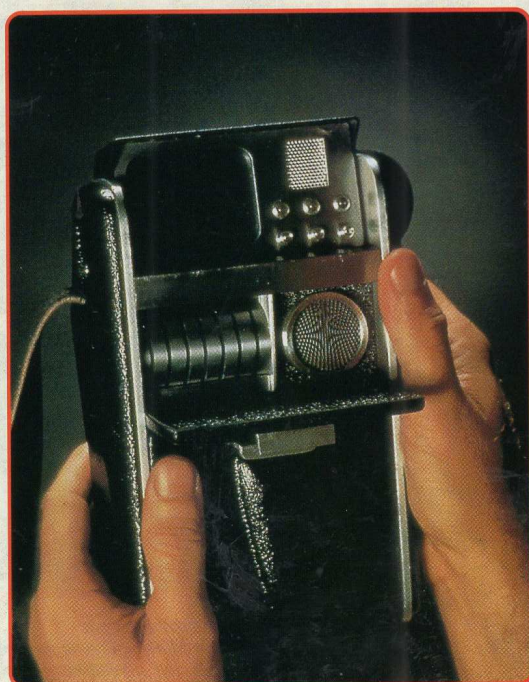

▲ **Leur robustesse et le boîtier de protection dont ils sont pourvus permettent d'emporter les tricordeurs sur le terrain, où on les emploie comme on le ferait à bord d'un vaisseau, sans grand risque de panne.**

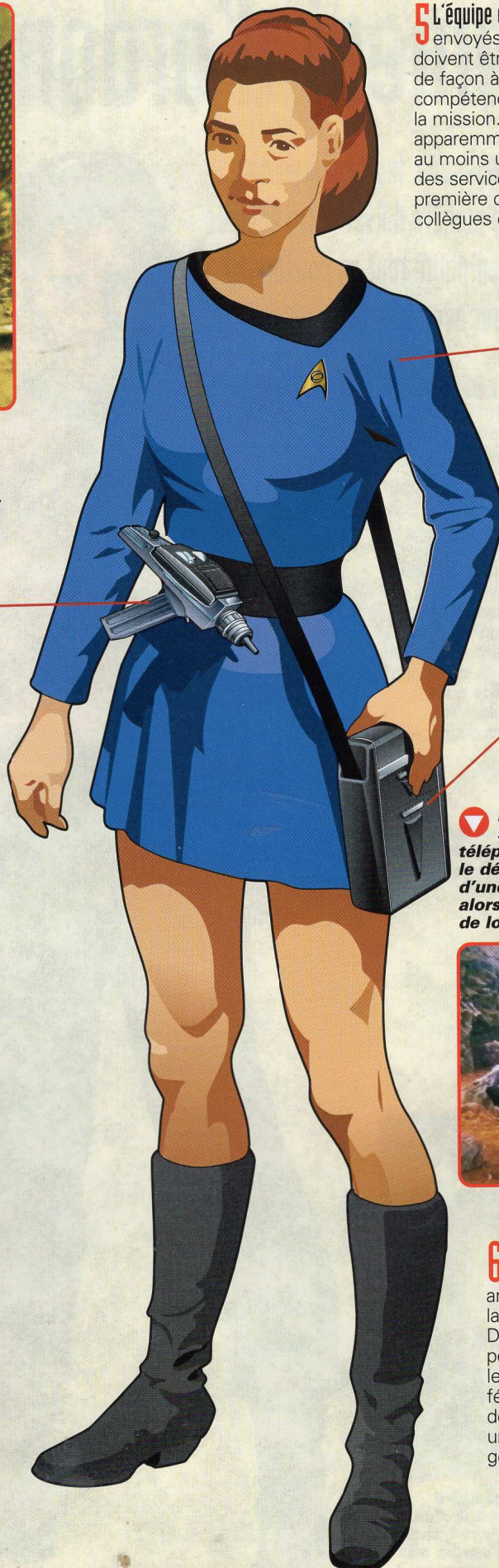

5 **L'équipe en mission** Les détachements envoyés en mission hors du vaisseau doivent être savamment composés, de façon à disposer de toutes les compétences nécessaires au succès de la mission. Même dans un environnement apparemment paisible, l'équipe comprend au moins un ou deux membres des services de sécurité, dont la tâche première consiste à protéger leurs collègues contre d'éventuelles attaques.

Les couleurs vives des uniformes de Starfleet évitent que les membres d'un détachement en mission ne se perdent de vue trop facilement. Si cela se produit néanmoins, il est toujours possible de se servir des communicateurs pour rétablir le contact.

Les tricordeurs des années 2260 recèlent de petits disques de stockage de données. Un détachement qui a bien préparé sa mission s'est muni des informations nécessaires pour parer à toute éventualité.

▼ **En règle générale, le groupe se rend sur la planète par téléportation, mais il arrive que le déplacement s'effectue à bord d'une navette - celle-ci pourra alors servir d'abri pour les missions de longue durée.**



6 **À pied** Le détachement en mission est fréquemment amené à se déplacer à pied à la surface d'une planète inconnue. Des bottes solides et confortables permettent d'affronter les terrains les plus difficiles. Le personnel féminin, jambes nues, est équipé de bottes montantes qui assurent une bonne protection jusqu'au genou ou presque.

LE RESPIRATEUR DE STARFLEET

Les officiers de Starfleet qui se rendent sur de nouvelles planètes doivent vérifier quelles conditions atmosphériques y règnent et, si nécessaire, se munir d'équipements de survie.

Lorsque l'on entreprend des voyages intersidéraux qui mènent sur diverses planètes, il importe de s'assurer du caractère respirable de l'atmosphère de celles-ci. Si l'on soupçonne l'atmosphère d'être dangereuse pour l'individu qui s'apprête à y pénétrer, plusieurs moyens s'offrent pour se prémunir d'un tel péril, dont le port d'une combinaison de survie procurant une température adéquate et un mélange gazeux respirable. Il arrive que les senseurs du vaisseau aient permis de constater que la planète est plus hospitalière, auquel cas un simple respirateur suffit.

L'élément principal du **respirateur de Starfleet** est un masque léger qui recouvre le bas du visage et tient en place par le biais

d'un ruban élastique faisant le tour du crâne. Ce masque apporte directement au niveau de la bouche et du nez le mélange approprié d'oxygène et d'azote, mais il ne protège ni les yeux ni les régions du corps non couvertes par l'uniforme. Un petit tube achemine l'oxygène d'un boîtier porté à la ceinture jusqu'au masque.

Léger et portatif

Cet appareil est notamment utilisé lorsqu'un petit détachement de l'**U.S.S. Enterprise NCC-1701-D** se téléporte sur la planète **Gothos** – monde étrange constitué de fer et de silice ; ce monde n'est pas gazeux ni dangereux en soi, aussi un simple respirateur y est-il le seul équipement de survie nécessaire. Lorsque le détachement se rend compte que l'air est en



▲ Bien que rarement nécessaire, un simple respirateur suffit souvent à la protection des membres des détachements en mission sur des planètes inconnues.

fait de même nature que celui de l'atmosphère terrestre, les masques sont aussitôt ôtés.

Autre exemple d'utilisation du respirateur : lorsque le **Dr Simon Van Gelder**, en état de frénésie, se téléporte à bord de l'*Enterprise* dans un conteneur destiné à stocker du matériel du Bureau de Pénologie de Stockholm. Une fois à bord de l'*Enterprise*, Van Gelder retire le dispositif et s'enfuit de son conteneur de voyage sur le plot de **téléportation**.

TÉLÉPORTATION VERS L'INCONNU

Procédures à respecter

En 2267, un détachement de l'**U.S.S. Enterprise** se téléporte sur la planète **Gothos**. Les explorateurs ignorent que ce monde non encore répertorié, constitué de fer et de silice, a été créé par une surpuissante entité vivante, **Trelane**. Les scannages du vaisseau ne parviennent pas à établir clairement si l'atmosphère de la planète est respirable, de sorte que le détachement suit à la lettre les procédures préalables à la téléportation – il s'équipe notamment de respirateurs. Une fois sur place, des scannages opérés au tricordeur indiquent que l'atmosphère de la région ne présente aucun danger : les membres de Starfleet enlèvent alors leurs masques.

▼ Les membres du détachement s'équipent de respirateurs avant de se téléporter sur Gothos.

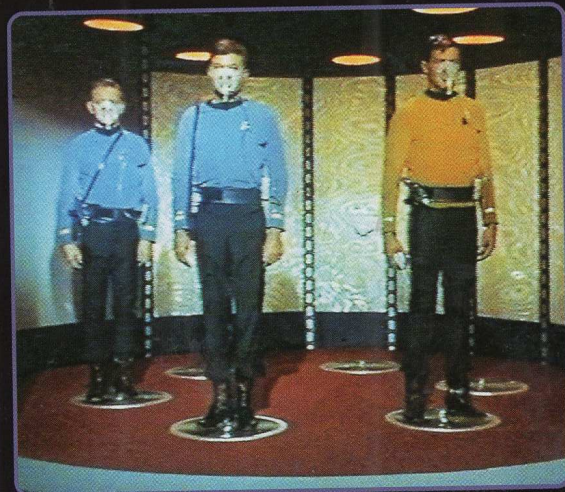

▲ Une fois la téléportation effectuée, l'un des officiers utilise son tricordeur pour déterminer si l'usage du respirateur est encore nécessaire. Les autres attendent le signal pour ôter leur équipement de survie.

▶ Les explorateurs poursuivent leur mission, non sans garder leur respirateur à portée de main, pour le cas où les conditions se détérioreraient.



Le respirateur de Starfleet

MASQUE DE SURVIE

1 Respirabilité

Le respirateur utilisé au XXIII^e siècle par le personnel de Starfleet n'a rien de très complexe, mais il assure une protection suffisante pour la survie dans des atmosphères dont la teneur en oxygène et en azote ne convient pas aux êtres humains et autres humanoïdes.



Le Dr Simon Van Gelder porte un respirateur lorsqu'il arrive secrètement à bord de l'ENTERPRISE dans un conteneur de matériel classé secret, censé provenir du Bureau de Pénologie de Stockholm.

Un ruban élastique maintient solidement le masque plaqué sur le visage de l'utilisateur.

Le tube qui relie le réservoir d'oxygène au masque aboutit dans la partie inférieure de ce dernier.

Un second tube évacue l'air expiré, de façon à ne pas polluer l'apport en oxygène.

2 Légèreté

La réserve d'oxygène du respirateur est assez compacte pour que l'utilisateur la porte à la taille ; un petit boîtier fournit directement l'oxygène au niveau du nez et de la bouche. Il prend beaucoup moins de place que les bonbonnes utilisées, des siècles auparavant, dans le cadre des voyages spatiaux ou de l'exploration sous-marine.

Ce dispositif assure une distribution d'oxygène régulée, en fonction des besoins de l'utilisateur et des exigences propres à l'environnement.

Le réservoir d'oxygène est fixé à un ceinturon, porté par-dessus l'uniforme.

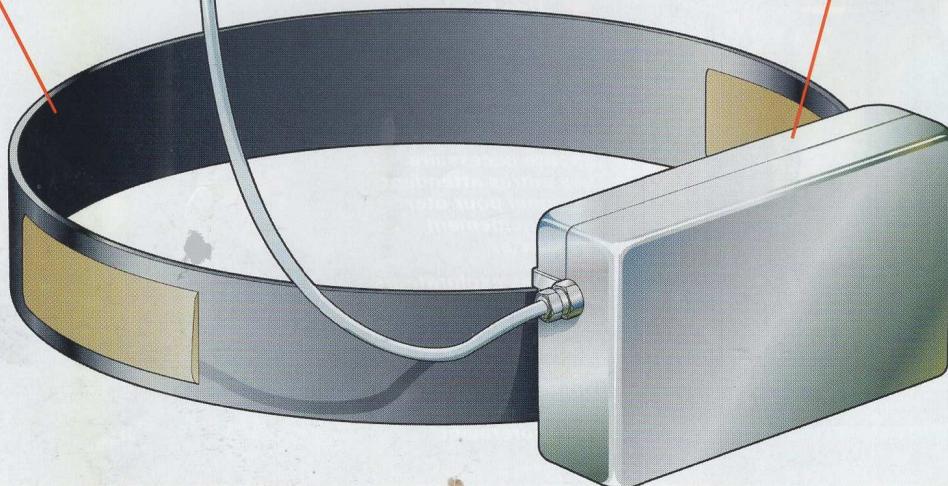



Les uniformes de Starfleet : 2271

En 2271, **Starfleet** a modifié ses uniformes. Les couleurs primaires qui caractérisaient les modèles antérieurs sont remplacées par des tons « utilitaires » : les nouveaux uniformes gris, beiges et blancs, tout simples, sont déclinés en plusieurs variantes.

Les uniformes utilisés au sein de **Starfleet** en 2271 procurent à ceux qui les portent un confort optimal, mais offrent aussi un choix de versions plus étendu qu'à tout autre moment de l'histoire de la flotte fédérale. Les uniformes distincts pour l'un et l'autre sexes en vigueur dans les années 2260 ont disparu : comme dans les années 2250, hommes et femmes portent le pantalon. La majorité des membres du personnel de Starfleet adopte des uniformes très sobres, en une ou deux pièces. La combinaison est unie, sa couleur traduisant toujours la division ; la version deux-pièces est constituée d'une tunique – à manches longues ou courtes – et d'un pantalon de couleur contrastée ou assortie.

Un symbole célèbre

Un insigne coupé dans une robuste étoffe est cousu sur la poitrine de tous les uniformes. À cette époque, Starfleet a mis un terme à la pratique consistant à adopter un emblème particulier pour chaque spatonef ; le symbole en forme de pointe de flèche, naguère réservé

▶ **Les uniformes employés en 2271 présentent un certain nombre de variantes sur un thème fort simple. Sans doute sont-ils moins colorés que les uniformes antérieurs, mais ils sont déclinés dans un nombre étonnant de versions. Ainsi, l'uniforme de service standard est disponible en une ou deux pièces ; le personnel peut aussi opter pour une chemise à manches courtes.**



à l'**U.S.S. Enterprise NCC-1701**, est désormais commun à tous les vaisseaux et infrastructures de la flotte. Cette décision a été prise en hommage à l'éclatante contribution apportée

par l'**Enterprise** à la mission de Starfleet et, plus généralement, à l'exploration spatiale. L'emblème est apposé sur le côté gauche de la poitrine de tous les uniformes de service.

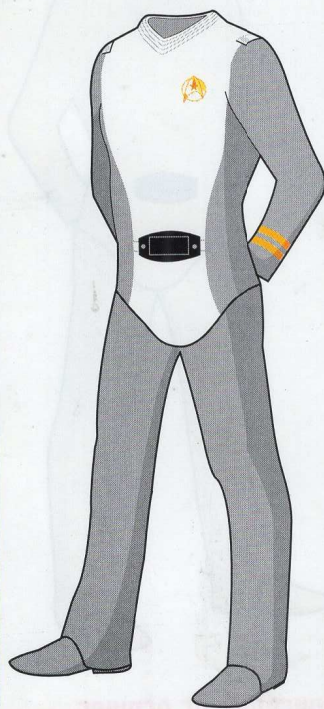

UNIFORME DE SERVICE AMIRAL

DEUX-PIÈCES, GRIS ET BLANC

Ex. : amiral Kirk.

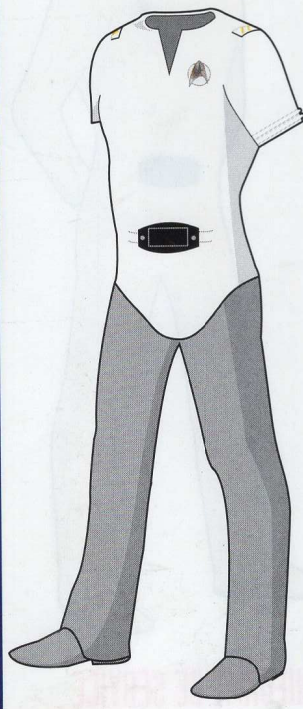

UNIFORME DE SERVICE AMIRAL

HAUT BLANC, PANTALON GRIS

Ex. : amiral Kirk

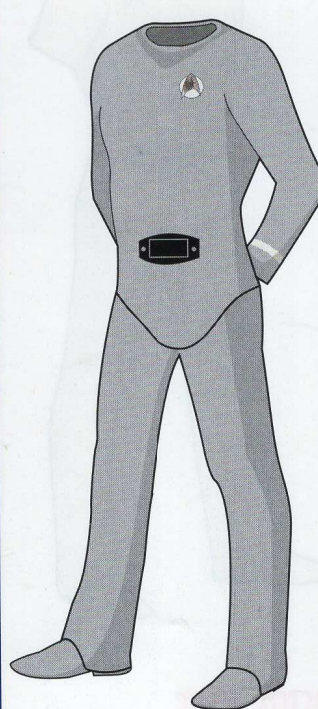

UNIFORME DE SERVICE

DEUX-PIÈCES, GRIS

Ex. : lieutenant Ilia

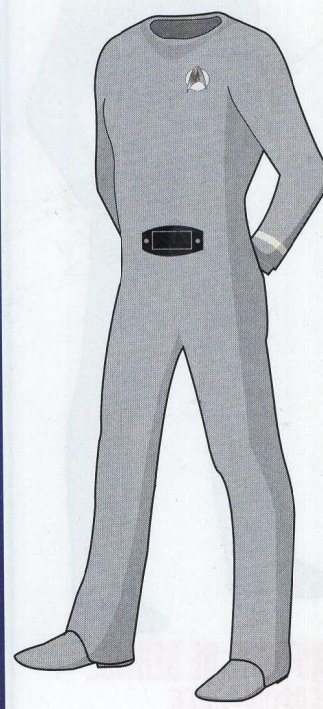

UNIFORME DE SERVICE

UNE PIÈCE, GRIS

Ex. : capitaine Decker

Les uniformes de Starfleet : 2271

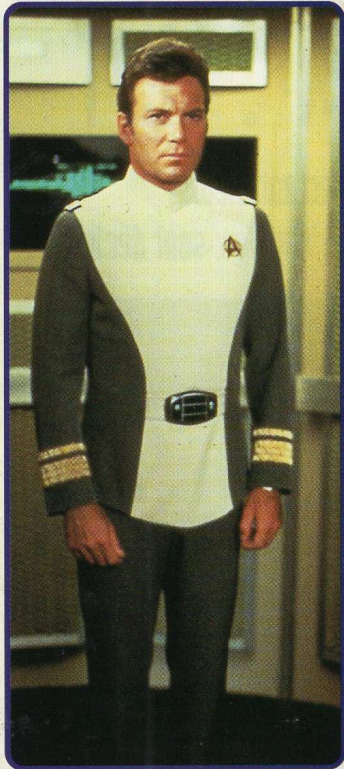

▲ L'amiral Kirk retrouve l'U.S.S. ENTERPRISE, vêtu d'un uniforme d'amiral caractérisé par une large bande blanche sur le devant de la tunique.

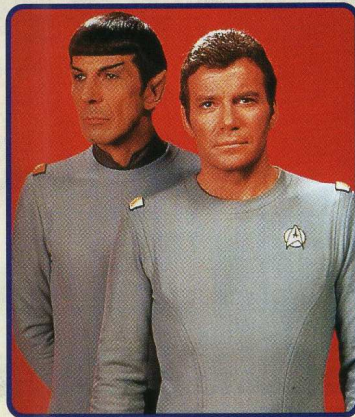
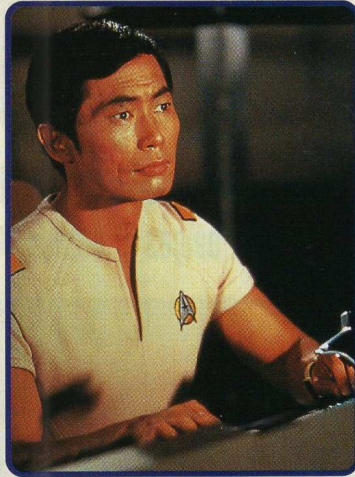

▲ Les variantes de l'uniforme d'ordonnance assurent un confort optimal. De nombreux officiers, dont M. Sulu, portent une chemise à manches courtes.

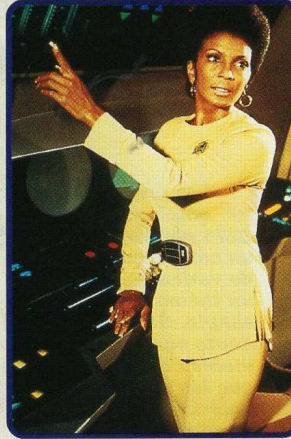

▲ Le lieutenant Uhura porte l'uniforme standard, disponible en version deux-pièces - comme ici - ou sous forme de combinaison.

▲ L'uniforme d'ordonnance se prête à de subtiles variations, en fonction des goûts de chacun. Plusieurs modèles de col sont proposés.

Comme auparavant, le grade est indiqué par des galons sur les manches des tuniques.

L'uniforme d'amiral deux-pièces est particulier, en ce qu'il présente une large bande blanche allant des épaules au bas de la tunique. Une énorme boucle de ceinturon ovale et un insigne de Starfleet en haut à gauche de la poitrine constituent les seuls autres ornements.

Les variantes

L'une des autres variantes d'uniforme à la disposition de l'amiral est une chemisette blanche à col ouvert et épaulettes, portée sur un pantalon gris. Un amiral peut aussi arborer l'uniforme de service standard, commun à tous les officiers exerçant des fonctions de commandement. Les officiers de la passerelle portent divers uniformes, gris, beiges ou blancs, sur les manches desquels des galons indiquent leur grade.

Préférences personnelles

Les officiers ont la latitude d'adopter de petites variantes en fonction de leurs goûts personnels et des tâches qui leur sont assignées, ou par simple mesure de confort. L'uniforme d'ordonnance est pourvu d'un col qui découvre la peau, mais on peut choisir de mettre une chemise à col haut en dessous ou, dans certains cas, de porter une tunique à col en V très échancrée, sur laquelle se fixe éventuellement un faux-col pointu. Des uniformes différents sont fournis au personnel médical ou scientifique ainsi qu'aux membres des services de sécurité.

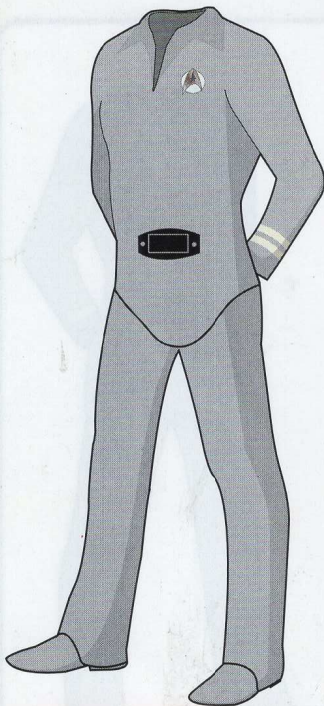

UNIFORME DE SERVICE MÉDECIN-CHEF

DEUX-PIÈCES, GRIS

Ex. : docteur McCoy

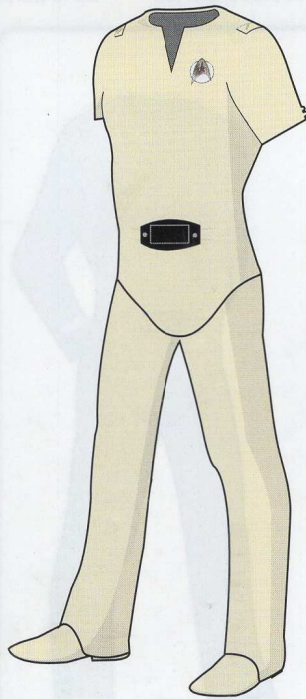

PETITE TENUE

DEUX-PIÈCES, MANCHES COURTES, BEIGE

Ex. : M. Sulu

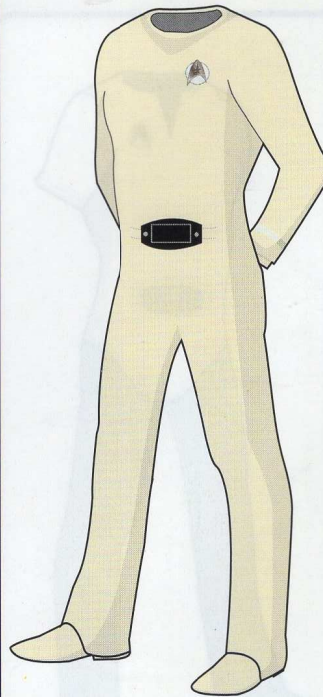

UNIFORME DE SERVICE

UNE PIÈCE, BEIGE

Ex. : officier responsable
des Opérations

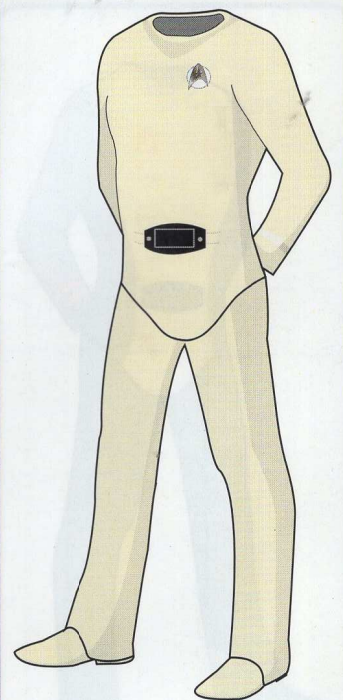

UNIFORME DE SERVICE

DEUX-PIÈCES, BEIGE

Ex. : lieutenant Uhura

Les uniformes de STARFLEET : année 2271

Innovation de cette époque, les uniformes du personnel médical et scientifique de Starfleet sont blancs; par ailleurs, les officiers chargés de la sécurité sont équipés d'une armure légère. Mais, comme en rappel du passé, la veste de combat abandonnée depuis les années 2250 fait son retour.

En 2271, les uniformes de Starfleet sont déclinés selon des variantes propres au personnel médical, aux gardes, aux équipes en mission sur les planètes, au personnel des stations spatiales. Les officiers médicaux portent une version blanche de l'uniforme bleu des officiers. La division médicale est symbolisée non par l'insigne habituel de Starfleet mais par un caducée. Une variante de l'uniforme médical est dotée d'un col en V.

Fonctionnels

Les uniformes des officiers chargés de la sécurité comprennent une combinaison blanche recouverte d'une armure de protection blanc et marron; la plaque pectorale protège la majeure partie du torse; l'insigne de Starfleet figure sur un casque intégral pourvu d'une large mentonnière, de couleur brun-rouge foncé.

En mission hors de leur vaisseau, les officiers et simples membres d'équipage portent tous une veste coupée dans une étoffe plus épaisse que la tunique standard. Cette veste de couleur

De nombreux officiers supérieurs arborent différentes versions de leurs uniformes; quant au personnel médical, il ne porte plus l'emblème de son vaisseau spatial. Ici, le Dr Chapel est vêtue de son uniforme médical, tandis que le Dr McCoy a choisi son uniforme standard, l'amiral Kirk son uniforme de classe B, M. Spock et Will Decker leur uniforme de classe A.

beige foncé compte plusieurs poches de grande contenance.

Différents uniformes se portent à bord des stations spatiales. Le personnel de la **station de surveillance Epsilon IX** porte le plus

souvent un uniforme à manches longues et col en V, bleu, beige ou gris, avec épaulettes et insigne de Starfleet sur la poitrine. Les chemises se portent en tunique: serrées à la ceinture, les pans retombant sur le pantalon.

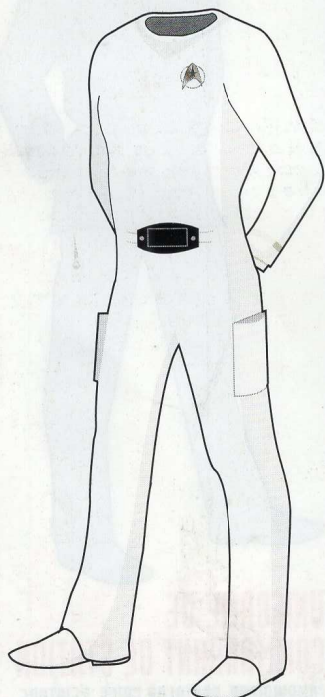
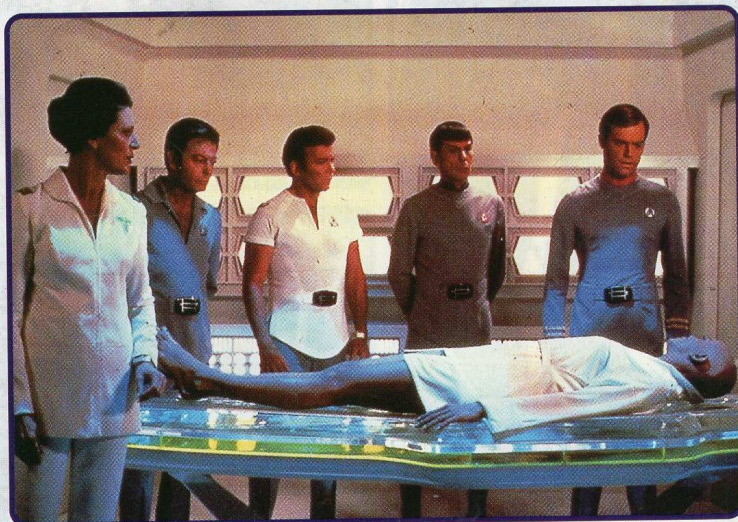

DIVISION SCIENTIFIQUE
COMBINAISON BLANCHE

Ex. : M. Spock

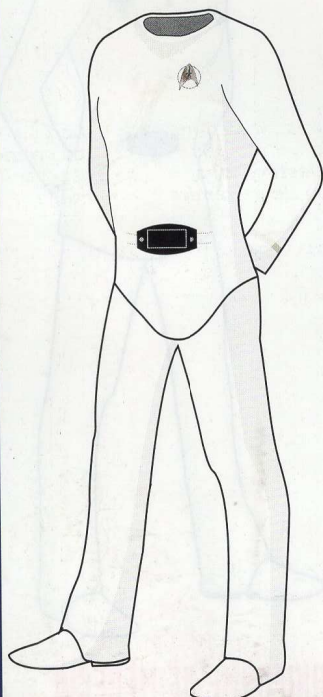

DIVISION SCIENTIFIQUE
DEUX-PIÈCES, BLANC

Ex. : Officiers scientifiques

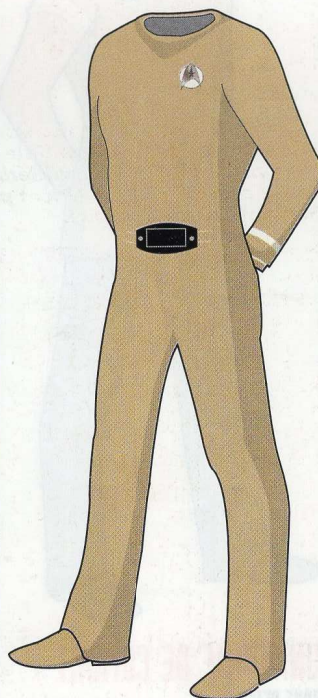

HOMME D'ÉQUIPAGE
COMBINAISON MARRON

Ex. : Officiers hors passerelle

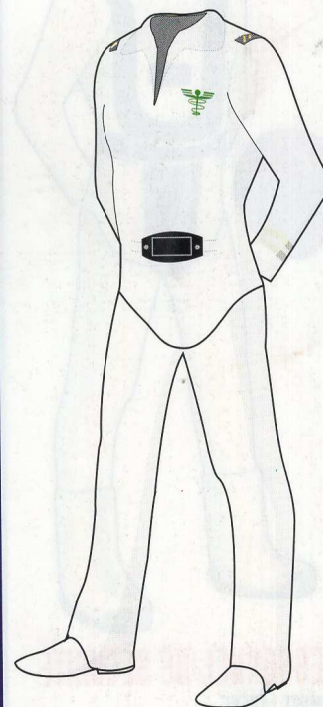

UNIFORME DE MÉDECIN
DEUX-PIÈCES, BLANC

Ex. : Dr McCoy

Les uniformes de STARFLEET : année 2271



Les gardes et autres membres du personnel de sécurité sont équipés d'une armure légère qui les protège lors des combats rapprochés.

Les membres des équipes en mission extérieure portent une veste de combat qui rappelle fort celles des années 2250.



Sur la poitrine de l'uniforme médical, un caducée.

Les personnels affectés aux stations spatiales portent une tenue ample et décontractée.

Le personnel de Starfleet dispose d'une étonnante palette de variantes d'uniforme ample. En règle générale, le personnel de commandement est vêtu de gris, les officiers scientifiques de blanc, les officiers subalternes de beige.

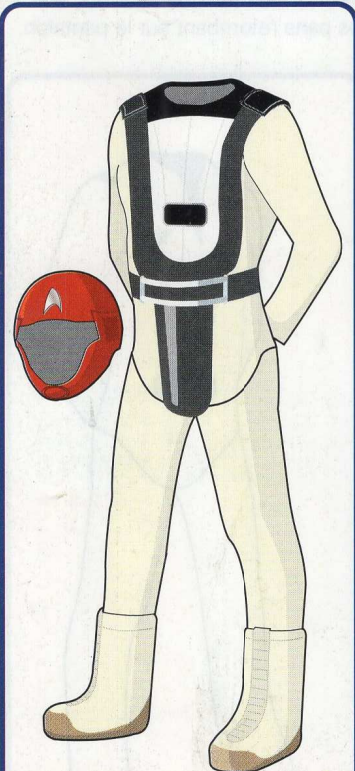
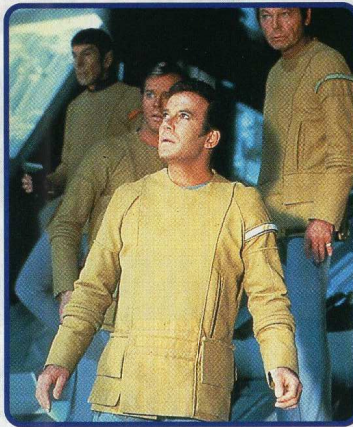

PERSONNEL DE SÉCURITÉ
ARMURE LÉGÈRE

Ex. : Gardes chargés de la sécurité



UNIFORME DE COMBAT
HAUT BEIGE

Ex. : Détachements en mission sur des planètes

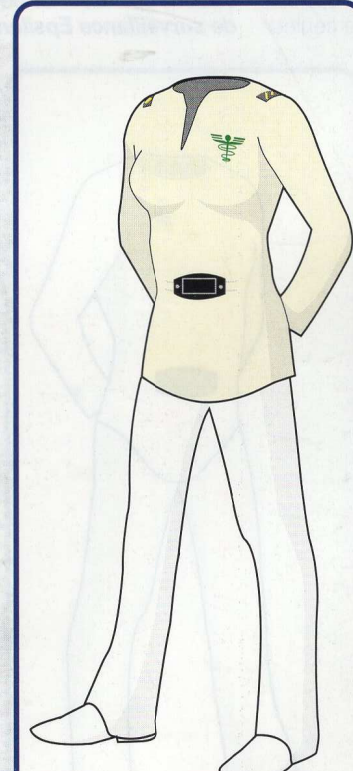

UNIFORME DE MÉDECIN
DEUX-PIÈCES, BEIGE ET BLANC

Ex. : Dr Chapel

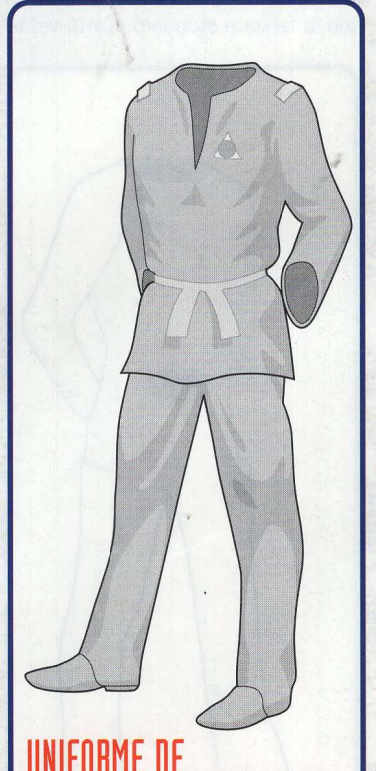

UNIFORME DE COMMANDANT DE STATION
COMBINAISON-PANTALON GRISE, CEINTURE

Ex. : Personnel de la station Epsilon IX



Les uniformes de Starfleet : du milieu des années 2270 à la fin des années 2340

Les vestes rouges et les pantalons noirs introduits dans les années 2270 vont être adoptés par plus d'officiers de Starfleet et pendant plus longtemps que tout autre uniforme. Ce style vestimentaire très simple se signale par sa souplesse.

Les combinaisons et les coloris neutres caractéristiques des uniformes de Starfleet portés au début des années 2270 sont remplacés au cours de la décennie par de nouveaux uniformes d'ordonnance appelés à rester en usage – avec très peu de modifications – pendant plusieurs dizaines d'années.

Le design de ces uniformes, plus homogène qu'à toute autre période de l'histoire de Starfleet, est fondé sur une tenue qui se compose d'un pantalon noir, d'une veste rouge et d'un maillot de corps dont la couleur varie en fonction de l'appartenance à tel ou tel service – auparavant, c'était la couleur de la tunique qui changeait.

L'indication du grade s'effectue au moyen de barrettes arborées sur une bretelle à l'épaule droite ainsi que sur les poignets de la veste. La bretelle vient retenir le coin supérieur droit du rabat de la veste. Tous les membres du personnel de la flotte fédérale, quels que soient leur grade et leur département, portent

Les officiers de l'**U.S.S. ENTERPRISE NCC-1701** arborent l'uniforme de leur époque dans ses variantes. La couleur du maillot à col cheminée traduit le département d'appartenance, et le rabat de veste révèle soit du blanc soit du brun.

désormais le symbole universel de Starfleet jusqu'alors réservé à l'**U.S.S. Enterprise NCC-1701**.

Une autre innovation réside dans l'emploi de plusieurs couches de vêtements : le maillot peut être couvert d'un simple gilet, sur lequel est porté soit la robuste veste des membres des détachements en mission hors du vaisseau, soit la veste plus légère généralement choisie à bord – celle-ci reste fréquemment rabat ouvert, de façon à mieux révéler la couleur du maillot.

Pour toutes ces variantes, le bas de l'uniforme est constituée par un pantalon noir à galon rouge. Le personnel féminin a cependant la possibilité de remplacer le port du pantalon par celui de la jupe.

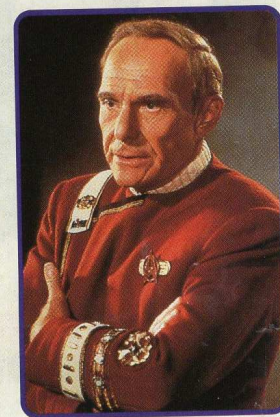

De l'enseigne à l'amiral, tous les grades partagent un même style d'uniforme. La tenue de l'amiral est plus richement ornementée : galons dorés sur le rabat, insignes de grade plus détaillés sur les poignets. L'emploi du symbole en delta est désormais généralisé au sein de Starfleet.



UNIFORME DE CAPITAINE
MAILLOT BLANC, VESTE FERMÉE
Ex. : Capitaine Kirk



UNIFORME DE CAPITAINE
MAILLOT BLANC, VESTE OUVERTE
Ex. : Capitaine Kirk



UNIFORME DE CAPITAINE
MAILLOT BLANC, GILET
Ex. : Capitaine Kirk



UNIFORME DE CAPITAINE
MAILLOT BLANC
Ex. : Capitaine Kirk



Les uniformes de Starfleet : milieu des années 2270 à fin des années 2340



TENUE ORDINAIRE
 MAILLOT ROUGE, VESTE OUVERTE
 Ex. : Élèves officiers



TENUE ORDINAIRE
 MAILLOT VERT, VESTE OUVERTE
 Ex. : Dr McCoy



TENUE ORDINAIRE
 MAILLOT GRIS, VESTE OUVERTE
 Ex. : Chekov



TENUE ORDINAIRE
 MAILLOT BEIGE, VESTE OUVERTE
 Ex. : Sulu



TENUE ORDINAIRE
 MAILLOT GRIS, JUPE
 Ex. : Uhura

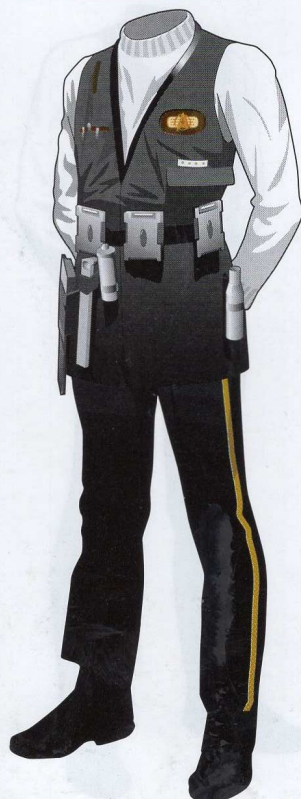

TENUE ORDINAIRE
 MAILLOT BLANC, GILET
 Ex. : Ingénieur-chef Scott

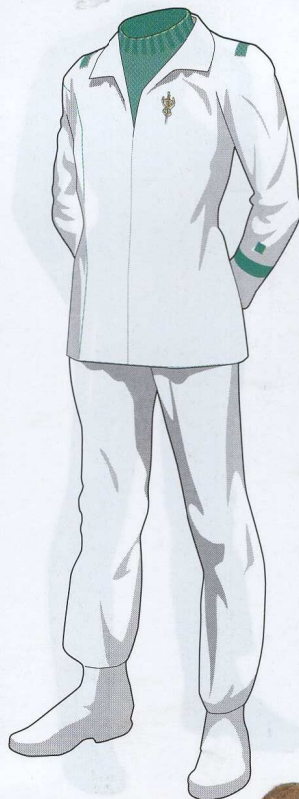

UNIFORME MÉDICAL
 MAILLOT VERT, TUNIQUE À COL
 Ex. : Dr McCoy

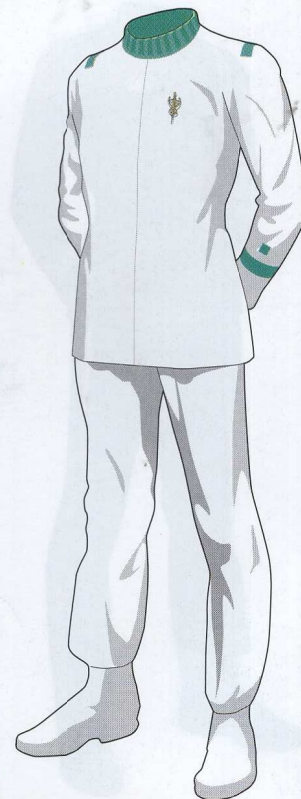

UNIFORME MÉDICAL
 MAILLOT VERT, TUNIQUE SANS COL
 Ex. : Personnel infirmier

Les uniformes de Starfleet : du milieu des années 2270 à la fin des années 2340

À la fin du **XXIII^e** siècle, **Starfleet** propose un choix d'uniformes à ses officiers et des vêtements spéciaux aux membres des missions hors des vaisseaux.

Au **XXIV^e** siècle, l'uniforme a fait l'objet de quelques modifications mineures.

Les uniformes de **Starfleet** ont toujours été conçus de façon à allier style, confort et aspects pratiques. Pendant une longue période, des années 2270 aux années 2340, les uniformes d'ordonnance sont presque tous identiques, si l'on excepte de petites variantes facultatives servant à différencier les divisions.

Les uniformes des hommes du rang présentent souvent un plastron ocre ainsi que deux bandes rouges à l'épaule, et comprennent un maillot de corps de couleur. On trouve aussi des vestes de campagne, aux vastes poches destinées à recevoir des vivres et du matériel.

Les capitaines, les amiraux et même certains officiers ont plus de choix : il peuvent opter pour une tenue de campagne distinctive leur permettant de n'être pas confondus avec les simples membres d'équipage, mais aussi pour une veste courte et des insignes plus élaborés. Les officiers chargés de la sécurité stationnés à bord des bases spatiales portent généralement une tenue deux-pièces bleue, une casquette, un écouteur et un ceinturon-holster.

⚠ **Les vestes de campagne portées lors des missions hors du vaisseau tiennent chaud et possèdent de vastes poches.**

⚠ **Dans les années 2280, les officiers portent parfois des uniformes de campagne légers et confortables.**

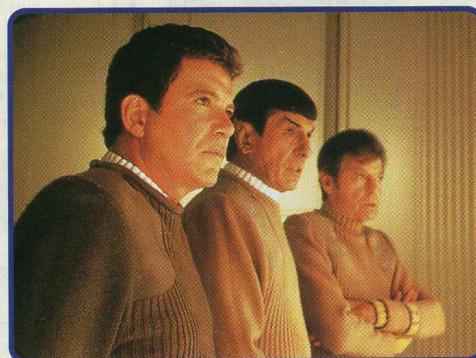

⚠ **Les officiers chargés de la sécurité des bases spatiales arborent un uniforme gris-bleu comprenant une casquette, qui ne ressemble guère aux uniformes portés à bord des vaisseaux.**



HOMME DU RANG
COMBINAISON AVEC PLASTRON OCRE

Ex. : hommes d'équipage



UNIFORME DE SUBSTITUTION
VESTE COURTE

Ex. : capitaine Kirk



VESTE DE CAMPAGNE
DEVANT

Ex. : membres des détachements



VESTE DE CAMPAGNE
DERRIÈRE

Ex. : membres des détachements

Les uniformes de Starfleet : milieu des années 2270 à fin des années 2340

**UNIFORME DE CAMPAGNE**

DEUX-PIÈCES MARRON FONCÉ

Ex. : capitaine Kirk

**UNIFORME DE CAMPAGNE**

DEUX-PIÈCES OCRE

Ex. : M. Spock

**UNIFORME DE CAMPAGNE**

AVEC SAC À DOS

Ex. : M. Sulu

**OFFICIER DE SÉCURITÉ**

DEUX-PIÈCES BLEU-GRIS, CASQUETTE

Ex. : personnel de sécurité

**UNIFORME D'AMIRAL**

DEUX-PIÈCES AVEC GALON DORÉ

Ex. : amiral Kirk

**UNIFORME DE CAPITAINE**

VESTE OPTIONNELLE

Ex. : capitaine Kirk

**UNIFORME DU XXIV^e SIÈCLE**

VESTE ET MAILLOT

Ex. : Cortin Zweller

**UNIFORME DU XXIV^e SIÈCLE**

DIVISION DES OPÉRATIONS, RABAT OCRE

Ex. : Cortin Zweller

Les uniformes de Starfleet : années 2360

Dans une version parallèle de l'année 2366, créée par une distorsion temporelle, le design normal des uniformes de Starfleet est considéré comme approprié pour un usage lors d'une période d'intense conflit entre la FUP et l'Empire klingon.

Quand, en 2344, l'*U.S.S. Enterprise NCC-1701-C* rencontre dans l'espace une faille temporelle, un moment crucial de l'histoire de la Fédération se trouve réécrit. Alors qu'il défend l'avant-poste klingon de Narendra III contre trois Oiseaux-de-Guerre romuliens, le spationef de la FUP est projeté vingt ans dans le futur. L'histoire en est changée ; la colonie de Narendra III est détruite et la création d'une nouvelle temporalité se solde par une guerre de vingt années entre la Fédération et l'Empire klingon. Starfleet – organisation avant tout pacifique vouée à l'exploration – s'adapte à la nouvelle situation, en adoptant une orientation plus militaire (ses vaisseaux cessent d'être conçus de façon à accueillir des familles). L'uniforme de base de Starfleet demeure cependant presque inchangé, la seule différence significative étant que tous les personnels sont désormais dotés d'un ceinturon destiné au port d'un fuseur d'ordonnance. Cette bande argentée comprend une double boucle reprenant la forme du symbole « delta » de Starfleet.

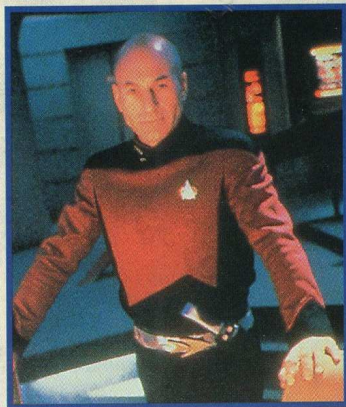

Couleurs vives L'uniforme du Starfleet parallèle de 2366 continue de décliner les couleurs primaires – rouge pour le commandement, jaune pour la sécurité et bleu pour les départements scientifiques.

Les uniformes de cette temporalité parallèle sont conçus pour le combat, aussi intègrent-ils un ceinturon destiné au port d'une arme. Le capitaine exerce son commandement dans un style plus militaire.



En temps de guerre, les spationefs n'accueillent plus de familles et l'ambiance qui règne à bord est plus tendue. Le ravitaillement se limite aux denrées de base, et ce afin de préserver les ressources en vue de l'effort de guerre.

Les personnels du rang portent la version combinaison une-pièce à col en V de l'uniforme.

Le ceinturon porté par les grades inférieurs est relié à deux fines lanières qui le maintiennent fermement en place.

Les personnels portent encore le communicateur, qui reprend la forme de l'insigne de Starfleet, sur le sein gauche.



Les courtes bottes de couleur noire qui complètent l'uniforme sont fort pratiques pour un usage sur le terrain, à la surface des planètes.



Les uniformes de Starfleet : années 2360

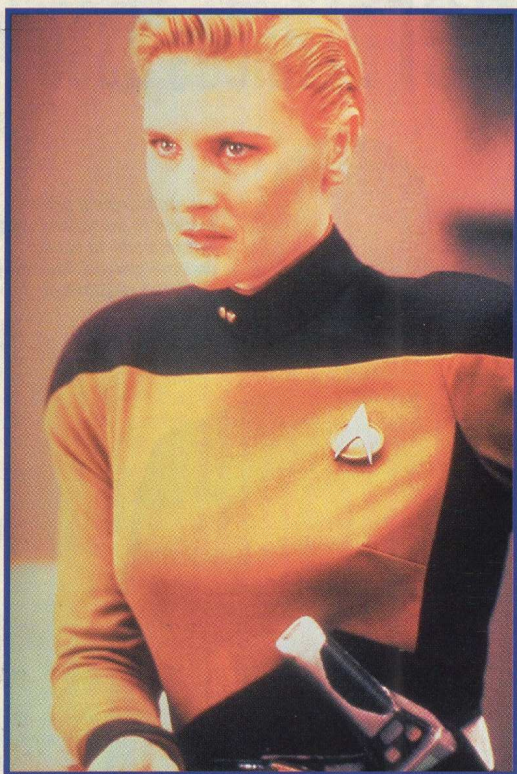

Les officiers arborent un col montant noir. Leur ceinturon, doré ou argenté, est dépourvu de bandoulière.

▲ La sécurité de Starfleet joue un rôle plus crucial que jamais. Tous les personnels sont équipés d'un ceinturon destiné au port d'une version surpuissante du fusil de poing.



▲ Les officiers portent la version de base du ceinturon, sans la bandoulière argentée. L'uniforme du capitaine comporte par ailleurs des manchettes noires.

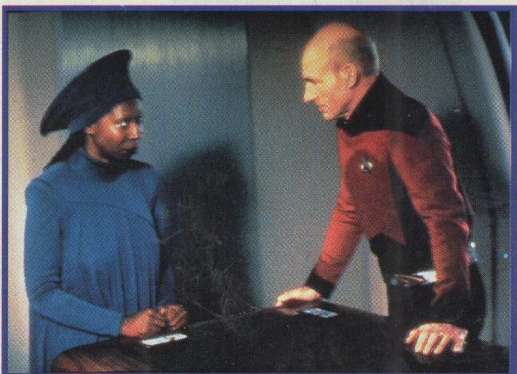

▲ Guinan est la seule à bord de l'ENTERPRISE à se rendre compte que la temporalité a été altérée. En tant qu'El-Aurienne, elle possède la faculté de ressentir les distorsions temporelles.

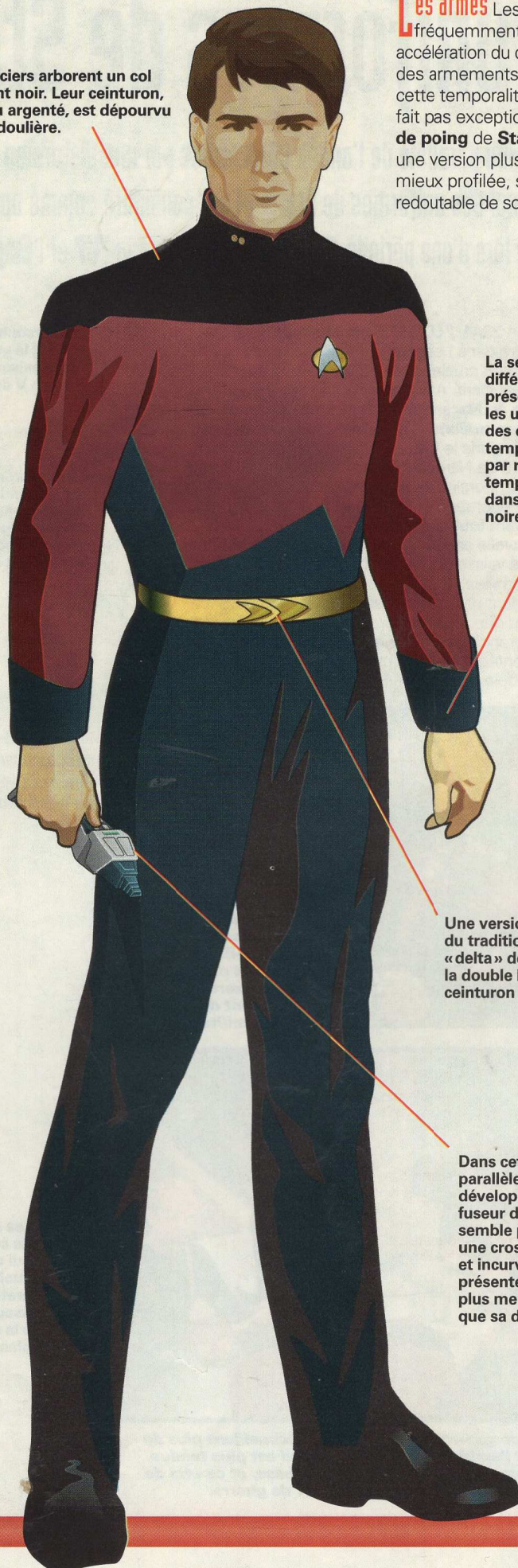

Les armes Les conflits ont fréquemment pour effet une accélération du développement des armements ; la guerre de cette temporalité parallèle ne fait pas exception. Le **fusil de poing** de Starfleet constitue une version plus volumineuse, mieux profilée, sans doute plus redoutable de son prédécesseur.

La seule véritable différence que présentent les uniformes des officiers de la temporalité parallèle par rapport à ceux du temps normal réside dans les manchettes noires de la tunique.

Une version horizontale du traditionnel symbole « delta » de Starfleet orne la double boucle du ceinturon porte-fusil.

Dans cette temporalité parallèle, Starfleet a développé un nouveau fusil de poing qui semble posséder une crosse plus longue et incurvée ; cette arme présente un aspect plus meurtrier que sa devancière.



Les insignes de grade de Starfleet: 2275-2349

Le modèle d'uniforme le plus durable de Starfleet, utilisé pendant plus de soixante-dix ans, intègre un système d'insignes de grade et de service plus complexe que les précédents.

Starfleet lance, au cours des années 2270, sa troisième série d'uniformes d'ordonnance, qui substituent aux pâles coloris des modèles immédiatement antérieurs des tons plus soutenus, à quoi s'ajoute un système d'insignes de grade complexifié. Sept divisions sont désormais identifiées par leurs coloris propres: blanc pour le commandement, gris pour la science, jaune ocre pour la technique (y compris le contrôle de vol), vert clair pour les services médicaux, vert foncé pour la sécurité, bleu ciel pour les services spéciaux, rouge pour les élèves officiers et autres stagiaires. L'officier commandant une division particulière, par exemple l'ingénieur en chef, peut porter le blanc du commandement plutôt que la couleur spécifique de sa division.

Les officiers affichent la couleur de leur division par le maillot porté sous la tunique, ainsi que par la bande qui maintient le rabat fermé, les sous-officiers et hommes du rang par un petit écusson à l'épaule, parallèle à la couture de la manche.

Insignes de grade

Le système d'insignes de grade mis en œuvre à cette époque est plus complexe que tous ceux qu'a auparavant employés Starfleet. Dix-huit grades différents, de matelot à amiral de la Flotte, sont identifiés par des badges spécifiques répartis en trois groupes: hommes du rang et gradés, officiers de ligne, officiers de pavillon (de matelot à maître principal, d'enseigne à capitaine, de commodore à amiral de la Flotte).

Dans chaque groupe, les insignes suivent un schéma comparable et deviennent plus

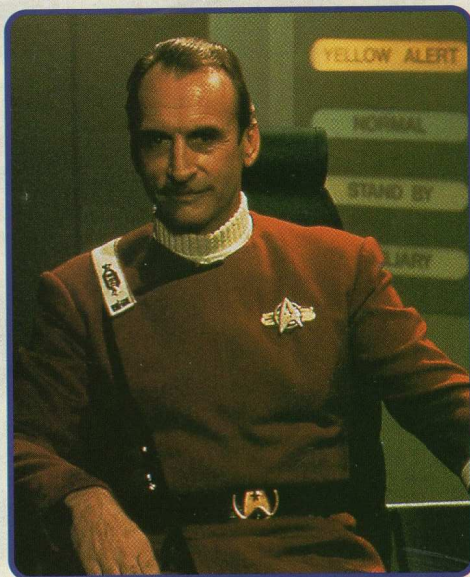

⚠ *De prime abord, les uniformes adoptés au milieu des années 2270 sont moins diversifiés que leurs prédécesseurs. Les couleurs vives des années 2260 et les tons plus subtils du début des années 2270 ont laissé place à une tunique rouge sombre.*

élaborés, à mesure que l'on s'élève en grade. Ainsi, l'insigne d'un matelot est très simple, argenté, à quatre côtés. Il devient octogonal pour un quartier-maître, avec une ornementation enrichie pour un second maître, et une barrette centrale dorée pour un maître. L'insigne devient circulaire avec un losange doré pour un premier maître, plus orné pour un maître principal. Ces insignes sont portés sur l'écusson de la division, sur l'épaule droite de l'uniforme et au-dessus de la bande colorée de la manchette gauche. Quant aux officiers, ils arborent leur insigne de rang sur l'agrafe de leur tunique, ainsi qu'à la manchette gauche.

⏪ *Lors de certains rassemblements solennels, tous les grades de Starfleet, du simple matelot à l'amiral, sont susceptibles d'être représentés. Il importe que chaque uniforme comporte un moyen d'identification simple et rapide. Le système employé par Starfleet désigne non seulement le grade, mais également la division opérationnelle de chaque membre.*

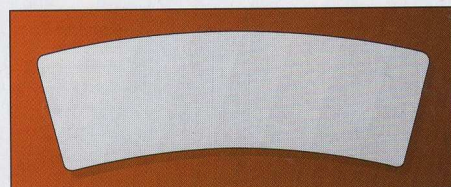

COMMANDEMENT

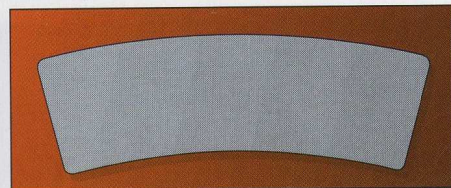

SCIENCE

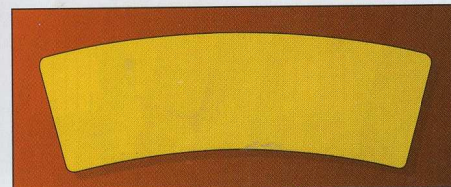

TECHNIQUE & CONTRÔLE DE VOL

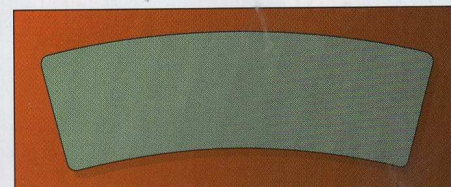

SERVICES MÉDICAUX

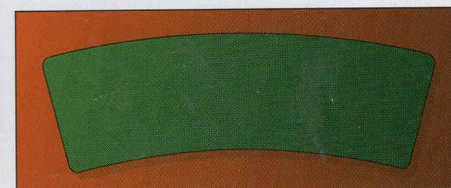

SÉCURITÉ

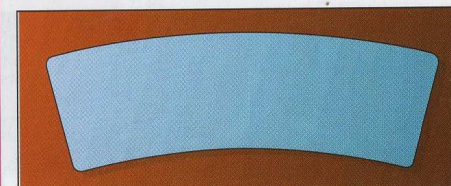

SERVICES SPÉCIAUX

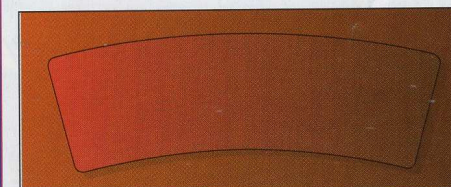

ÉLÈVES OFF., STAGIAIRES, OFF. SUBALTERNES



Les insignes de grade de Starfleet

HOMMES DU RANG ET GRADÉS

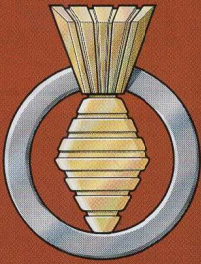

Maître principal



Premier maître

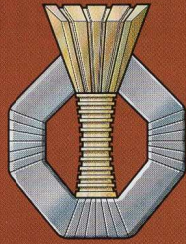

Maître

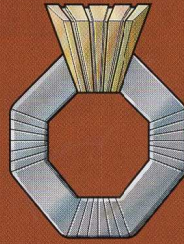

Second maître

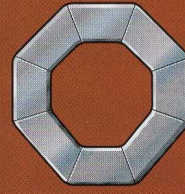

Quartier-maître

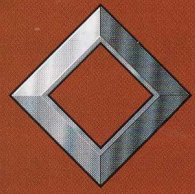

Matelot

OFFICIERS DE LIGNE

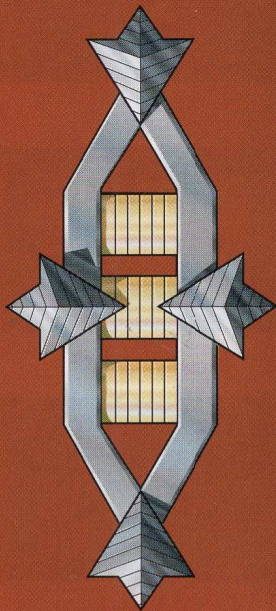

Capitaine de la Flotte

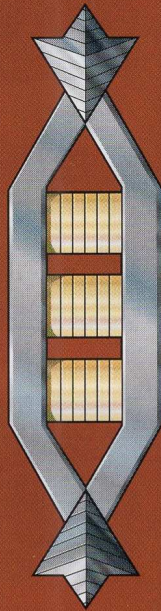

Capitaine

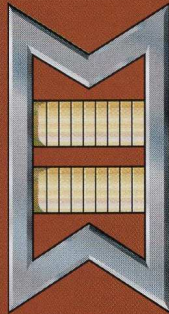

Commander

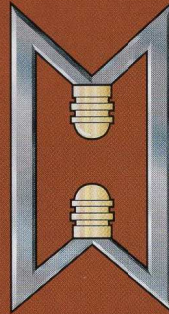

Lieutenant-commander

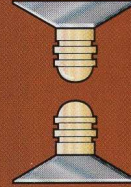

Lieutenant

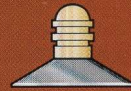

Sous-lieutenant

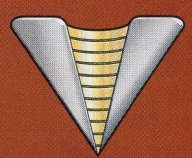

Enseigne

▶ L'insigne de grade fort élaboré des officiers de pavillon est nettement visible ici, sur la manchette gauche de la tunique de cet amiral andorien (et sur son épaule).



▶ L'insigne de grade d'un officier est porté sur l'épaulette qui retient son rabat de tunique, avec un rappel au-dessus de la manchette colorée. La couleur de la division opérationnelle est celle du maillot porté sous la tunique et de l'épaulette.

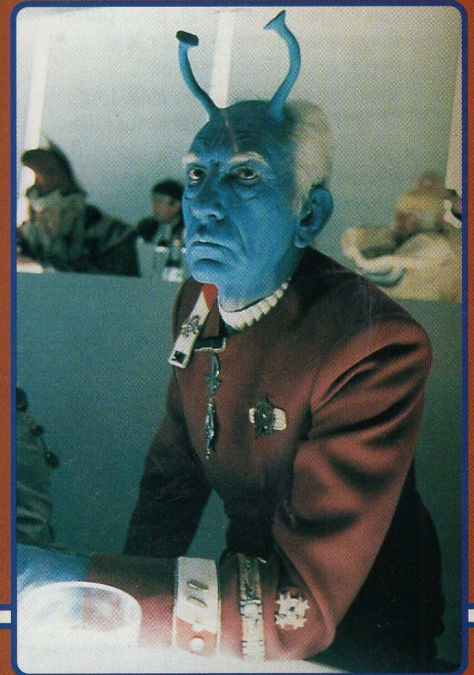

OFFICIERS DE PAVILLON

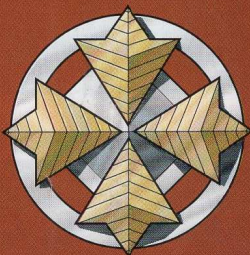

Amiral de la Flotte

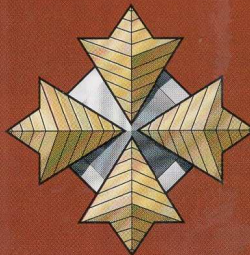

Amiral

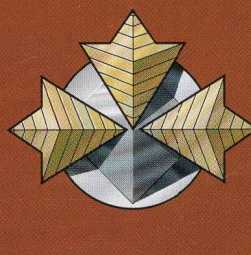

Vice-amiral

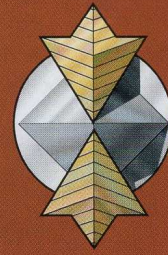

Contre-amiral

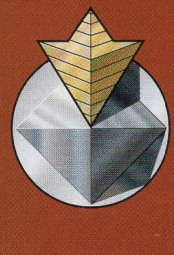

Commodore

Les uniformes de Starfleet : 2350-2365

Les derniers modèles d'uniformes de **Starfleet** reviennent à des coloris précédemment employés dans les années 2260. Les deux types d'uniformes unisexes proposés associent des couleurs primaires au noir.

Le nouveau modèle d'uniforme de **Starfleet** présenté au début des années 2350 revient à un thème chromatique basé sur le rouge, l'or et le bleu, déjà en vigueur dans les années 2260. Comme les uniformes de cette époque, ceux des années 2350 assignent chaque coloris à un type de fonction, ce qui permet d'identifier immédiatement l'appartenance d'un membre d'équipage.

Les officiers en situation de commandement portent une chemise rouge ; ceux chargés de la technique et de la sécurité arborent du doré ; le bleu est réservé au personnel médical et scientifique, ainsi qu'aux titulaires de postes tels que celui de conseiller du vaisseau ou enseignant (en charge des enfants de l'équipage).

Deux modèles

Les uniformes d'ordonnance de cette période se déclinent en deux versions de base : une combinaison une-pièce à manches longues et une tunique à manches courtes qui se porte jambes nues. La seule différence entre les sexes est que les femmes ont tendance à porter des bottes montantes avec la tunique, alors que les hommes ont des bottes basses. La tunique est noire avec au milieu une large bande de la couleur « fonctionnelle ». La version combinaison est aussi à prédominance noire, avec une large bande de la couleur fonctionnelle

entourant le torse et les manches, sous une large bande horizontale noire. Aucune des deux versions ne possède de col, mais l'encolure est ornée d'un passepoil de la couleur fonctionnelle ; un deuxième liseré figure légèrement au-dessus. Entre les deux passepoils, le grade est indiqué par une ligne de petits galons circulaires : un galon doré pour un enseigne, quatre galons dorés pour un capitaine. Le symbole « delta » de Starfleet se porte toujours en insigne à gauche de la poitrine, mais il ajoute à sa fonction emblématique celle de communicateur. Au cours de cette période, les élèves de l'**Académie de Starfleet**, ainsi que les instructeurs exerçant dans des bases telles que **Relva VII** portent les mêmes



◀ Cette version de l'uniforme consiste en une chemise sans col avec passepoils au-dessus et au-dessous des galons.

▲ Dans les années 2360, l'uniforme de Starfleet revient aux trois couleurs de base (rouge, doré et bleu) en vigueur un siècle auparavant.

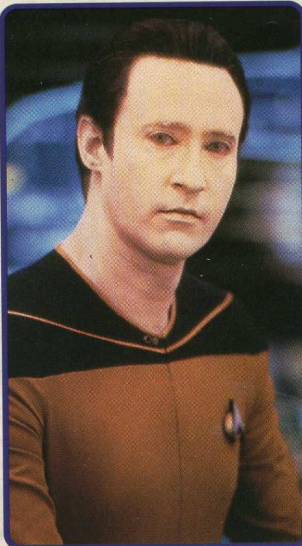

UNIFORME DE SERVICE
COMMANDEMENT

Ex. : capitaine Jean-Luc Picard



UNIFORME DE SERVICE
TECHNIQUE ET SÉCURITÉ

Ex. : lieutenant Tasha Yar



UNIFORME DE SERVICE
PERSONNEL MÉDICAL ET SCIENTIFIQUE

Ex. : Dr Selar



SURCHEMISE MÉDICALE
MÉDECIN CHEF

Ex. : Dr Beverly Crusher

Les uniformes de STARFLEET : 2350-2365

uniformes que les membres d'équipage des spatonefs. Ces derniers revêtent l'uniforme d'ordonnance chaque fois qu'ils sont de service, mais il est des exceptions. Le personnel médical arbore parfois une veste bleue sur l'uniforme, ou une tunique courte sur un pantalon noir.

Les détenteurs de postes aussi spécifiques que celui de conseiller, pour lesquels la personnalité importe autant que la fonction, peuvent être autorisés à se vêtir de façon plus personnalisée, et cela à la discrétion du capitaine. Certains capitaines, dont **Jean-Luc Picard**, se montrent assez libéraux, alors

que d'autres, comme **Edward Jellico**, sont beaucoup plus stricts.

Uniforme de cérémonie

D'autres types d'uniformes de Starfleet ont été modernisés pour s'adapter au goût du jour. On note par exemple deux nouvelles versions de l'uniforme

d'amiral : une tunique rouge portée sur un pantalon noir et une veste rouge, assortie d'une large ceinture noire, portée sur un pantalon noir également. Les deux variantes sont richement pourvues de passepoil doré, tout comme les tenues de cérémonie (une tunique longue sur un pantalon noir).

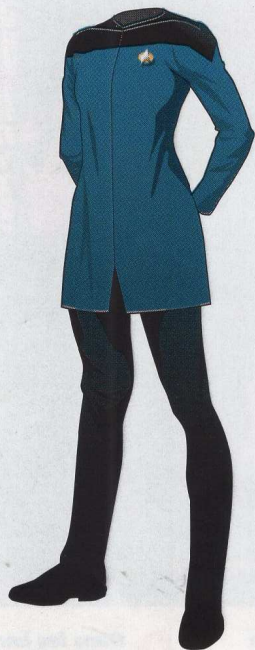

TUNIQUE MÉDICALE
UNIFORME MÉDICAL (FACULTATIF)

Ex. : Dr Pulaski



UNIFORME DE SERVICE
VERSION FACULTATIVE FÉMININE

Membres d'équipage féminins



UNIFORME DE SERVICE
VERSION FACULTATIVE MASCULINE

Membres d'équipage masculins



UNIFORME DE SERVICE
ENSEIGNE À TITRE PROVISOIRE

Ex. : Wesley Crusher

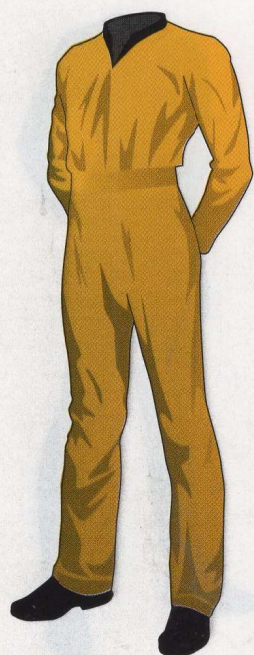

COMBINAISON DE SERVICE
COMBINAISON INTÉGRALE

Techniciens



TENUE DE CÉRÉMONIE
TUNIQUE LONGUE SUR PANTALON NOIR

Ex. : capitaine Jean-Luc Picard



UNIFORME D'AMIRAL
VERSION UNE-PIÈCE

Ex. : amiral Jameson

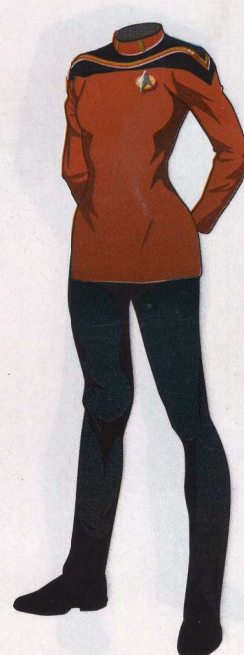

UNIFORME D'AMIRAL
VERSION TUNIQUE

Ex. : amiral Gromek



Les uniformes de Starfleet : milieu des années 2360

Au milieu des années 2360, les uniformes de Starfleet subissent des changements mineurs — les traditionnelles couleurs primaires font place aux combinaisons noires.

Le milieu des années 2360 apparaît comme une période de transition dans la conception des uniformes de Starfleet. En 2366, de légères modifications sont apportées à l'uniforme de base: les tuniques à col en V sont peu à peu remplacées par une version à col montant; les galons de couleur sur les épaules noires sont alors abandonnés. Dans un premier temps, seuls les officiers portent cette nouvelle tunique. À la fin de la décennie, tous les grades auront adopté ce nouveau modèle.

Le col montant permet de mettre mieux en évidence les insignes de grade, mais en dehors de cela, les uniformes ne changent pas fondamentalement. Les grades — d'enseigne à capitaine — sont signalés par de petits galons

▶ **Le milieu des années 2360 voit l'arrivée de la combinaison une-pièce de couleur noire. Portée d'abord par les élèves officiers, elle devient ensuite l'uniforme de rigueur pour tous les grades de Starfleet.**

noirs et dorés, et le code chromatique des tuniques fait toujours appel au rouge pour la division de commandement, au jaune pour les services techniques et de sécurité, au bleu pour les départements médicaux et scientifiques.

Les élèves officiers de l'Académie de Starfleet portent à cette époque un uniforme à prédominance noire, doté d'un large empiècement rouge courant d'une épaule à l'autre. Il est intéressant de noter que ce style se retrouvera dans l'ensemble des uniformes ultérieurs de Starfleet.



▶ **La principale innovation réside dans l'ajout d'un col montant sur lequel figurent les insignes de grade des officiers. Les coloris propres à chaque division restent inchangés.**

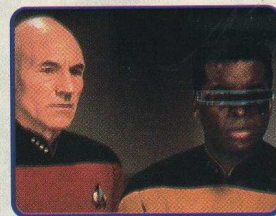

UNIFORME D'OFFICIER
COMMANDEMENT



UNIFORME D'OFFICIER
SERVICES TECHNIQUES ET SÉCURITÉ



UNIFORME D'OFFICIER
SERVICES MÉDICAUX ET SCIENTIFIQUES



UNIFORME D'ÉLÈVE OFFICIER
ACADÉMIE DE STARFLEET

Les uniformes de Starfleet: milieu des années 2360



UNIFORME D'HOMME DU RANG
COMMANDEMENT



UNIFORME D'HOMME DU RANG
SERVICES TECHNIQUES ET SÉCURITÉ



UNIFORME D'HOMME DU RANG
SERVICES MÉDICAUX ET SCIENTIFIQUES



CAPITAINE (VARIANTE 1)
VESTE ROUGE



CAPITAINE (VARIANTE 2)
VESTE GRISÉ



GRAND UNIFORME
TOUS GRADES



AMIRAL (VERSION 1)
TUNIQUE À FERMETURE DEVANT



AMIRAL (VERSION 2)
TUNIQUE À COL EN V

L'équipement d'ordonnance : 2366

Les détachements de **Starfleet** sont équipés d'un certain nombre d'appareils légers et aisément portables qui leur permettent d'évoluer dans presque tous les milieux et de transmettre leurs trouvailles à leur vaisseau.

Dans les années 2360, les officiers de **Starfleet** portent généralement leur uniforme standard lorsqu'ils sont en mission hors de leur vaisseau. Le **communicateur**, désormais intégré à l'insigne, leur permet de rester en permanence en contact avec leur vaisseau. Avant de quitter le bord, ils reçoivent parfois des **fuseurs de poing** et des **tricordeurs**, qui se portent à la ceinture de l'uniforme.

Le personnel médical est doté d'un tricordeur médical et souvent d'une mallette contenant des instruments aussi importants qu'un **hypospray** et un **régénérateur dermique**.

D'autres spécialistes, les techniciens par exemple, se voient confier un équipement adapté à chaque mission particulière, mais comprenant fréquemment un **amplificateur d'empreinte moléculaire**.

Le personnel des Opérations et de la Sécurité porte un tricordeur destiné à recueillir des données sur les environs et la localisation de toute forme de vie ou source d'énergie.

2 Tricordeur Le tricordeur standard est un puissant appareil capable de scanner les alentours et de synthétiser les données qu'il recueille, cela grâce à ses 4,5 kiloquads de capacité de traitement et de stockage. Un émetteur-récepteur subsatial assure la liaison entre le tricordeur et le vaisseau.

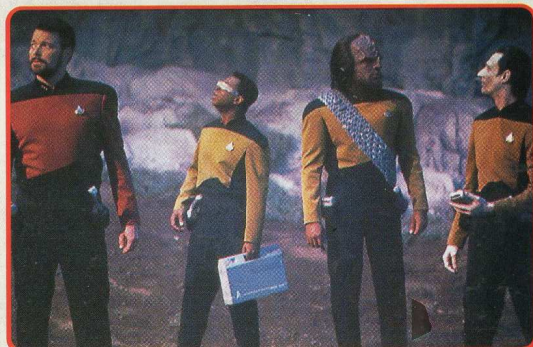

▲ Les détachements hors du vaisseau sont généralement de petites équipes, formées le plus souvent de quatre membres. Des officiers spécialisés emportent parfois un équipement supplémentaire, tel que du matériel technique ou médical.

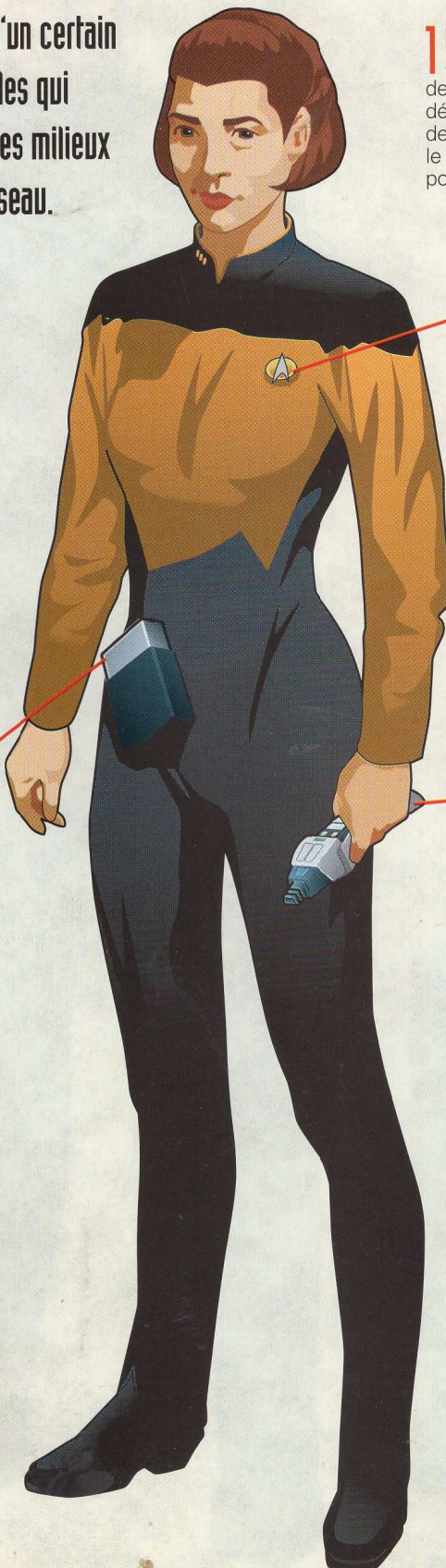

1 Communicateur L'insigne-communicateur est sans doute l'appareil le plus important de ceux que portent les membres des détachements en mission. Il leur permet de communiquer entre eux et avec le vaisseau, et le signal qu'il émet est crucial pour les téléporteurs.

Le communicateur est intégré à l'insigne de Starfleet que le personnel arbore sur le côté gauche de la poitrine. Il émet un signal qui permet le verrouillage précis du téléporteur.

3 Fuseur En règle générale, les membres d'un détachement disposent d'armes légères, telles que des fuseurs de poing de type 2 – stockés dans une armoire sécurisée dans la salle de téléportation. Ces fuseurs permettent de faire face à la plupart des situations dangereuses.

Dans les situations critiques, tous les membres des détachements en mission hors de leur vaisseau sont dotés d'un fuseur de poing. Les spécialistes de la sécurité veillent à la sauvegarde de l'équipe.

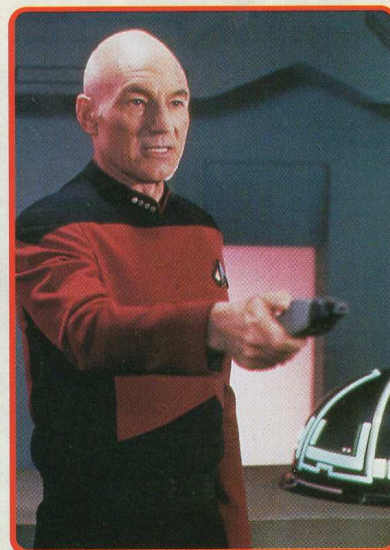

▲ Les officiers de Starfleet ne pénètrent dans les milieux inexplorés que fuseur au poing. Cette arme légère présente 16 possibilités de réglage, allant de l'anesthésie légère à la désintégration.

L'équipement d'ordonnance : 2366

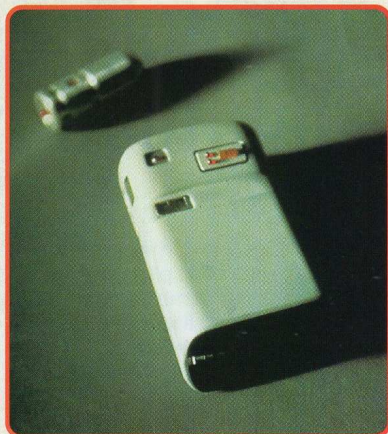

▲ **Le tricordeur médical est un appareil précieux pour les membres du personnel médical en mission hors du vaisseau. Il recèle une énorme base de données.**

Le tricordeur médical fournit une analyse de grande valeur des nouvelles formes de vie. Lorsqu'un membre d'un détachement est blessé, il apporte aussi une aide au diagnostic.

Le personnel médical est fréquemment doté d'une mallette contenant un matériel varié, susceptible de servir en cas d'urgence. Les instruments de cette mallette se prêtent bien à la médecine de terrain et au traitement des lésions mineures.



▲ **La mallette médicale contient le matériel nécessaire à la médecine d'urgence, mais, en cas de blessures graves, les victimes doivent regagner leur vaisseau, où tous les types de traitements pourront leur être administrés.**

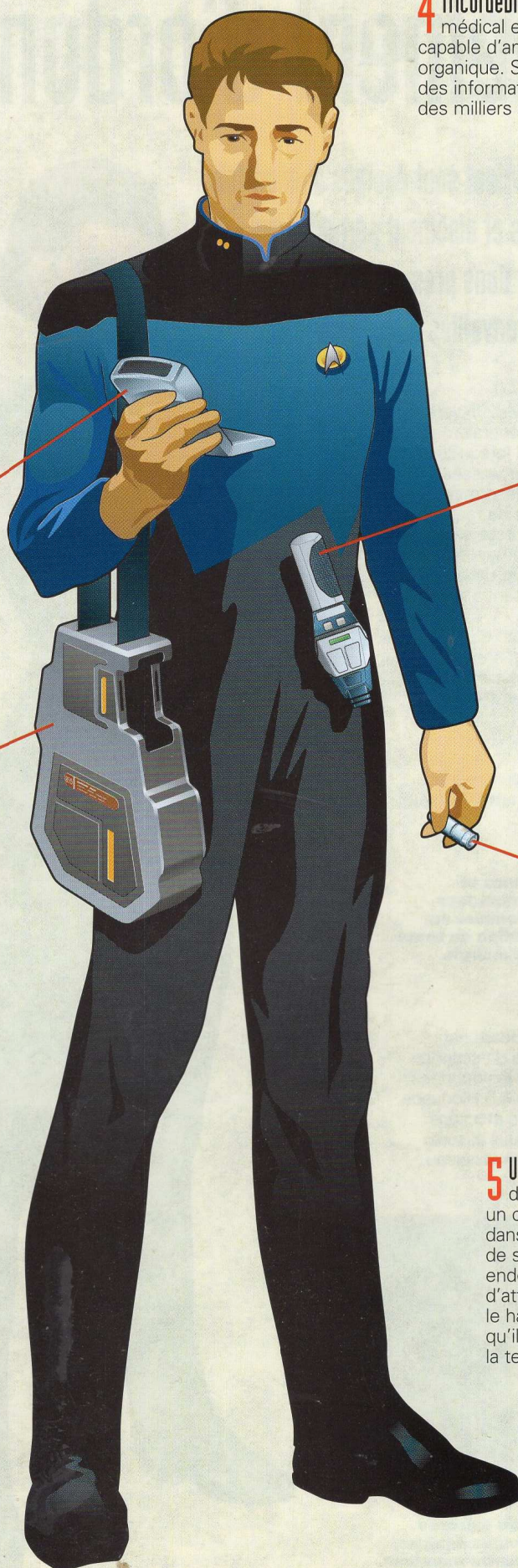

4 Tricordeur médical Le tricordeur médical est un appareil spécialisé capable d'analyser toute forme de vie organique. Sa base de données recèle des informations détaillées sur des milliers d'affections médicales.

Il arrive que les membres du personnel médical soient eux aussi équipés d'un fusil, qui n'est pas seulement une arme mais également un outil permettant de couper ou de chauffer.

Le tricordeur médical comprend un dispositif de scannage périphérique utilisable pour la collecte de données.

5 Uniforme L'uniforme standard de Starfleet est conçu pour un confort maximal. Il est réalisé dans un matériau très solide, de sorte qu'il n'est pas facilement endommagé. On n'y décèle pas d'attaches apparentes, mais le haut constitue une veste qu'il est possible d'ôter lorsque la température est élevée.